



DFM Automazione

Dispositivi di sicurezza per porte automatiche



Puertas & Portones Automáticos, S.A. de C.V.

¡Nuestra pasión es la Solución!....

» BANDA D/SEG MEC P/CORRED MOD.CERT 2M.

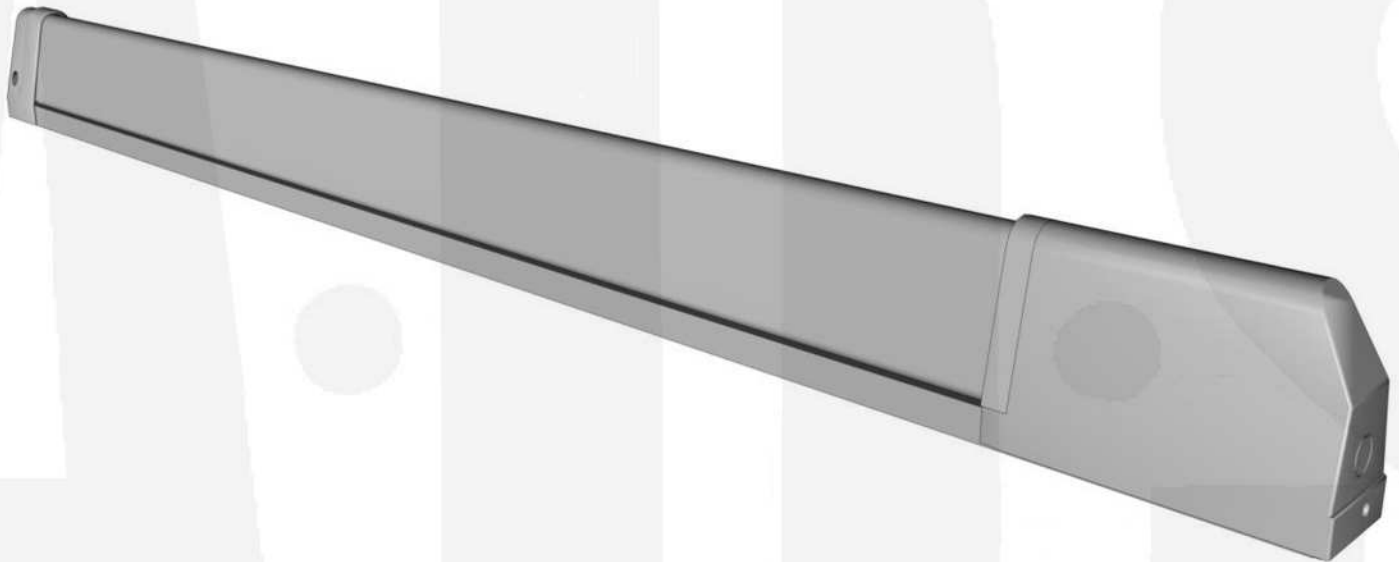

MANUAL DE INSTALACION

CÓDIGO	SKU	MODELO	DESCRIPCION
DF-00006-00	CMO200	CMO200	BANDA D/SEG MEC P/CORRED CERT 2M

VERSIÓN 1
FEBRERO 2018



(229) 288-1552

portonesautomaticos@adsver.com.mx
portonesautomaticos@prodigy.net.mx



RESIDENCIAL



COMERCIAL



INDUSTRIAL



MEMBER

IDA
International Door Association



(229) 927-5107, 167-8080, 167-8007, 151-7529.

www.adsver.com.mx

Dispositivo de protección para órganos en movimiento “serie CMO”

Descripción

La CMO es un dispositivo que garantiza la protección de personas/cosas de golpes provocados por órganos mecánicos en movimiento como verjas o puertas con cierre automático. El obstáculo se manifiesta sobre todo el largo del dispositivo en modo central y perpendicular.

El dispositivo es patentado DFM Automazione S.n.c. certificado EN 12978 (2003-05) n. 05.081 categoría EN 954-1 2/3.

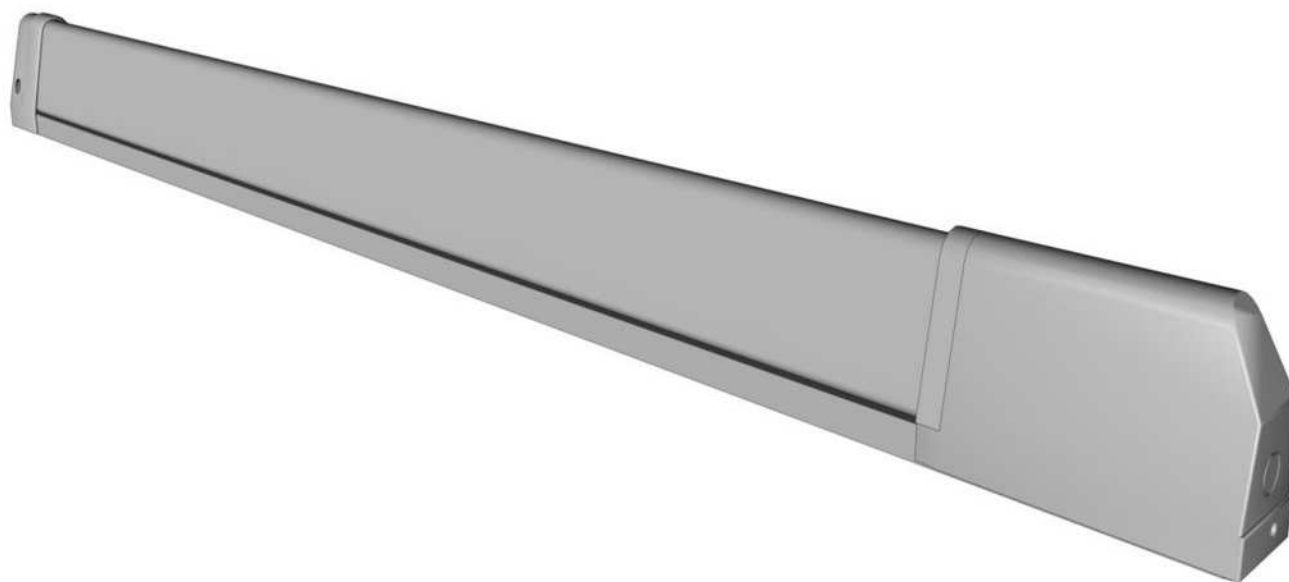

No se debe aportar ninguna modificación al aparato sin haber consultado con la DFM Automazione S.n.c. en modo preventivo.





Características técnicas

Caudal de contactos	0,5 A - 24 V c.a. c.c.
Temperatura de ejercicio	min -10°C, max 50°C
Carrera desde el contacto a la intervención (precarrera)	max 15 mm
Carrera desde la intervención al golpe mecánica (carreraextra)	min. 40 mm.
Tiempo de apertura de los contactos del intervento	max 0,1 sec.
Tiempo de recuperación desde la deformación máxima	max. 0,5 sec.
Fuerza máxima aplicable al dispositivo	max 1KN.
Máxima velocidad del dispositivo en movimiento	max 0,25 m/sec.







Tipología de dispositivos premontados

CODIGO	DESCRIPCION
CMO 100	dispositivo de protección para órganos en movimiento largo mt. 1,00
CMO 110	dispositivo de protección para órganos en movimiento largo mt. 1,10
CMO 120	dispositivo de protección para órganos en movimiento largo mt. 1,20
CMO 130	dispositivo de protección para órganos en movimiento largo mt. 1,30
CMO 140	dispositivo de protección para órganos en movimiento largo mt. 1,40
CMO 150	dispositivo de protección para órganos en movimiento largo mt. 1,50
CMO 160	dispositivo de protección para órganos en movimiento largo mt. 1,60
CMO 170	dispositivo de protección para órganos en movimiento largo mt. 1,70
CMO 180	dispositivo de protección para órganos en movimiento largo mt. 1,80
CMO 190	dispositivo de protección para órganos en movimiento largo mt. 1,90
CMO 200	dispositivo de protección para órganos en movimiento largo mt. 2,00
CMO 250	dispositivo de protección para órganos en movimiento largo mt. 2,50
CMO 300	dispositivo de protección para órganos en movimiento largo mt. 3,00
CMO 350	dispositivo de protección para órganos en movimiento largo mt. 3,50
CMO 400	dispositivo de protección para órganos en movimiento largo mt. 4,00
CMO 450	dispositivo de protección para órganos en movimiento largo mt. 4,50

Tipología de artículos para ensamblaje

CODIGO	DISEÑO	DESCRIPCION
CMM1		Perfil en goma, disponible En confecciones de n°2 piezas largo mt. 7,00
CMM2		Perfil en aluminio, disponible en barras de: mt. 2,00 – 3,00 – 4,00
CMM3		Cable en acero, disponible en las medidas: mt. 1,70 – 1,90 – 2,20 – 2,70 – 3,20 – 4,20 – 5,20 – 6,20 – 7,20 – 8,00 – 12,00
CMO4		Grupo superior Tapa superior (CMM10) Tornillo para tapa superior

MANUAL DE INSTALACION

CMM6		Registro
CMM7		Abrazadera sujeta-cable en acero
CMM8		Grupo inferior Tapa inferior Tornillos para tapa inferior
CMM9		Tapa inferior con tornillos de fijación
CMM10		Tapa superior con tornillos de fijación
CMM11		Accesorios para el montaje del perfil en aluminio

Instrucciones de montaje

La instalación del dispositivo debe ser efectuada de personas idóneas e instruidas a tal fin.
La CMO puede ser montada en la parte móvil y/o en aquella fija. En ambos casos el fin es el de poder evitar un aplastamiento/golpe. Las posiciones de fijación se muestran en los ejemplos de (fig. 1).
La CMO debe ser fijada de la parte en aluminio, dejando la parte en goma hacia la dirección del eventual peligro como indicado en (fig. 1).

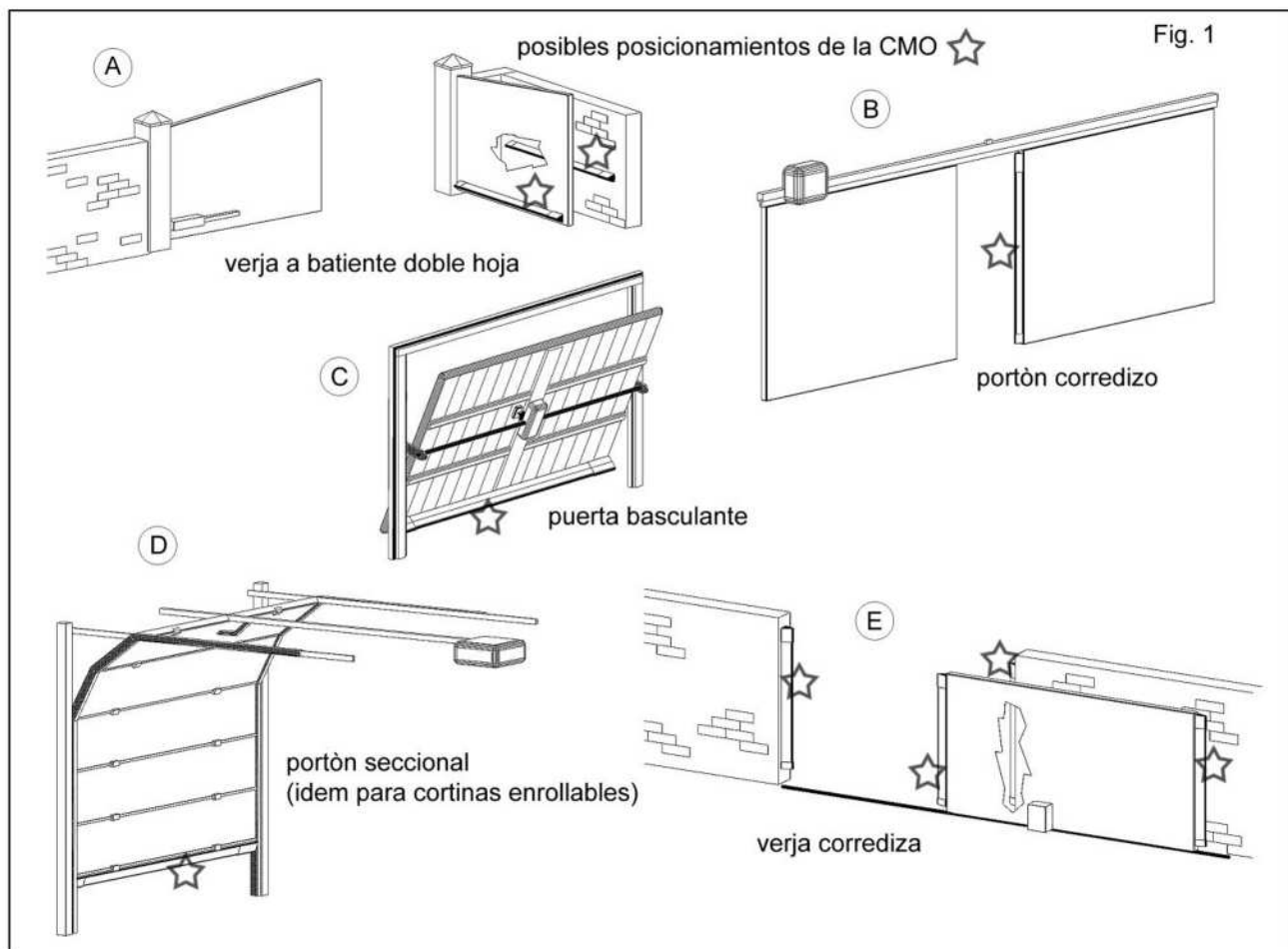

MANUAL DE INSTALACION

1. Desenroscar el tornillo de fijación de la tapa superior y extraer esta última del CMO (fig. 2 - part. 1).
2. Desenroscar los tornillos de fijación de la tapa inferior y extraer esta última del CMO (fig. 2 - part. 2).
3. Reportar la posición (S) del lado superior de la ranura de fijación sobre el lado del perfil de aluminio (fig. 2 - part. 3).
4. Disponer la entalladura en la posición final de trabajo y llevar sobre el piso de destinación la posición de la referencia hecha anteriormente. En el montaje vertical mantener una distancia mínima del terreno de 30 mm orientando el dispositivo como en (fig. 2 - part. 2).
5. Perforar el piso de soporte de la entalladura aproximadamente 7 mm bajo la referencia y fijar el resorte de retención con los elementos adecuados, tornillos para metal o tornillos e inserción a expansión para pared (fig. 2 - part. 4).
6. Posicionar la CMO sobre el resorte de retención y engancharla tirándola hacia abajo.
7. Marcar los agujeros de fijación sobre la pared en correspondencia de -C- y -D- (fig. 2 - part 1 e 2).
8. Sacar el dispositivo y realizar los agujeros de fijación señalados en precedencia.

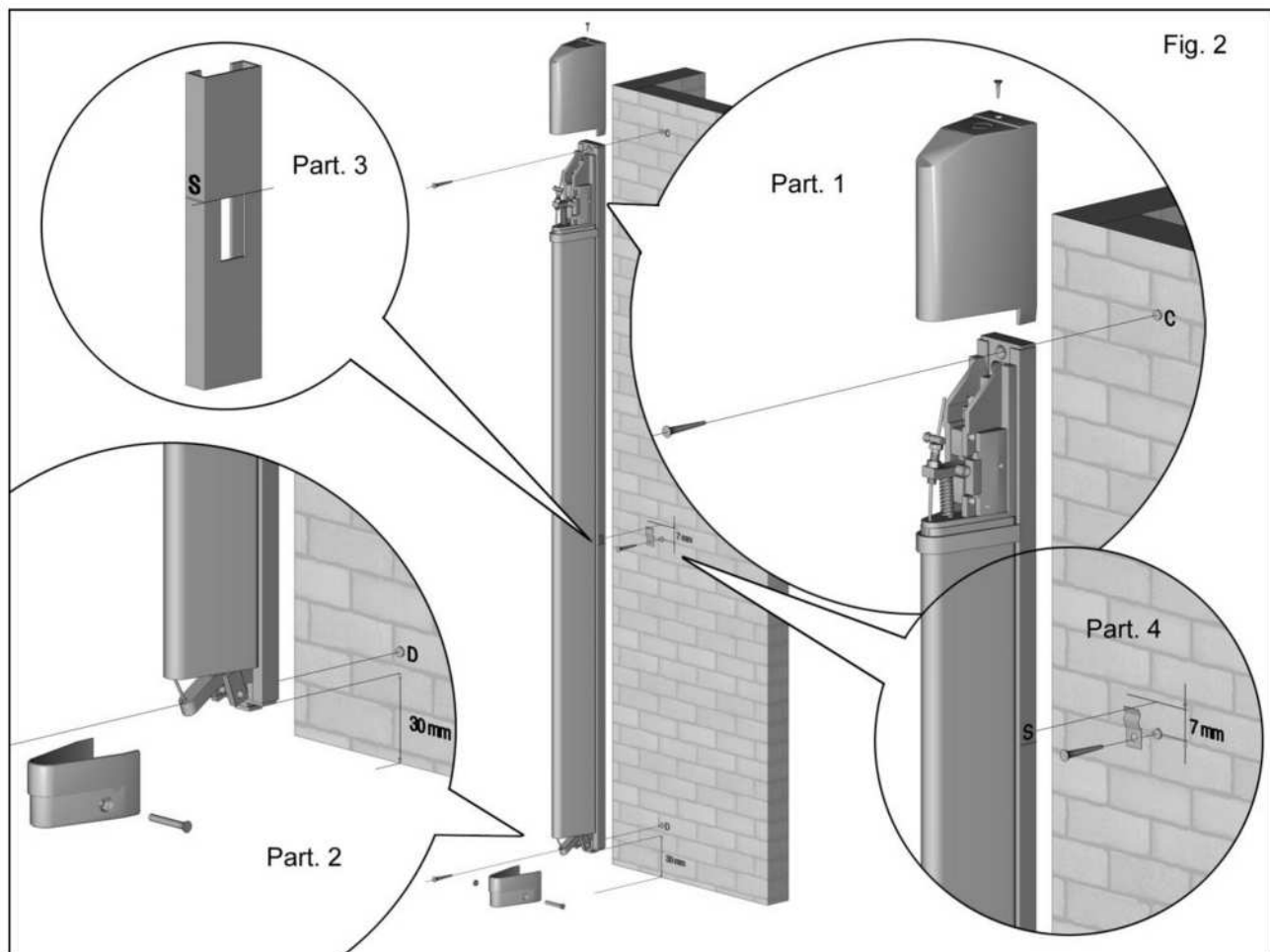

9. Colgar el dispositivo sobre el resorte y proceder con la fijación de los tornillos.
10. Verificar que el tornillo de la abrazadera de bloqueo del cable en acero esté cerrada con fuerza (fig. 3).
11. Controlar que el rodillo sobre la palanca esté posicionado sobre el final de carrera central. En caso que no fuera así, desbloquear la tuerca de bloqueo, registro y regular el registro para llevar la rueda en posición. (fig. 4).

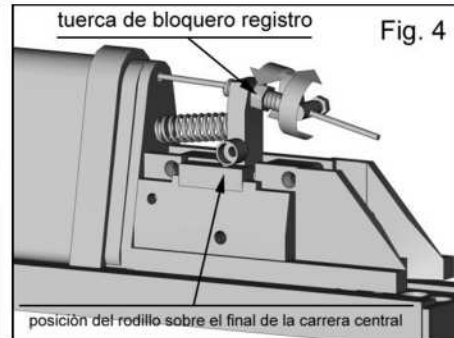
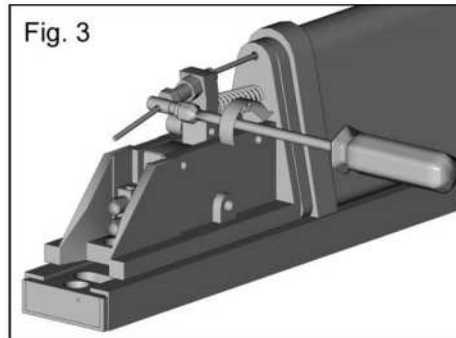

12. Conectar un tester a las dos agarraderas y verificar que haya continuidad eléctrica.
13. Presionar el borde de goma y controlar que el circuito eléctrico se interrumpa, luego desconectar el tester.
14. Insertar la tapa inferior en el encastre y fijarlo con los tornillos (fig. 5).
15. Perforar la tapa superior en la parte premarcada (fig. 6). Insertar los cables de conexión eléctrica que van a la central de control (fig. 7); fijarlos a la tapa con un prensa cable que garantice el grado de protección IP54; conectarlos a los dos morsetti; insertar la tapa y fijarla con el tornillo.
16. Controlar la intervención del dispositivo en el funcionamiento con la central de mando.

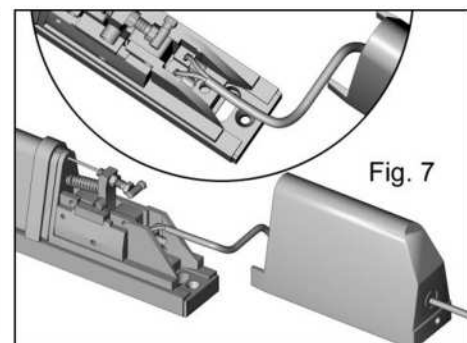
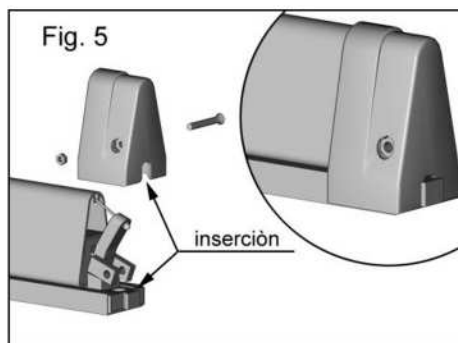

ANOTACION:

- Los cables de conexión entre CMO y la central deben ser puestos dentro de conductos o envueltos en modo que sean protegidos contra el daño mecánico.
- Las alimentaciones de los aparatos deben ser hechas con tensiones seguras (SELV o PELV).
- El circuito eléctrico a la fuente debe ser limitado a una corriente máxima de 0,5 A.

Mantenimiento periodico

El mantenimiento periódico debe ser efectuado cada 12 meses por personal competente equivalente al instalador y se debe tener cuenta de las siguientes instrucciones:

1. Verificar que las tapas (superior e inferior) y el soporte en aluminio sean íntegros y no deformados; verificar que la parte en goma sea íntegra y no desgarrada.
2. Desmontar la tapa.
3. Controlar el cable de acero que sea íntegro y no deshilachado; sustituir el aparato en caso contrario.
4. Controlar que, en condiciones de reposo, el rodillo sobre la palanca sea posicionado al final de la carrera central. En caso contrario regular la posición accionando sobre los tornillos de regulación.
5. Controlar la cerradura de las conexiones eléctricas a las abrazaderas.
6. Controlar la integridad de la tapa superior y sustituirla si se daña.
7. Verificar que no se presenten rastros de humedad o cuerpos extraños y removerlos en caso contrario.
8. Conectar a las abrazaderas un tester en sustitución de las conexiones a la central de control.
9. Destornillar el tornillo que soporta el rodillo y sacar la rueda. Verificar que, en ausencia de presión sobre el pistón del final de la carrera central, el circuito eléctrico se interrumpa.
10. Teniendo presionado el pistón de final de carrera, presionar la goma y controlar que el circuito eléctrico se interrumpa.
11. Dejar el borde de goma y controlar que el contacto eléctrico se restablezca.
12. Teniendo presionado siempre el pistón del final de recorrido central, desbloquear la contratuerca del tornillo de registración y atornillar a fondo este último verificando la interrupción del contacto eléctrico.
13. Posicionar la rueda sobre la palanca y atornillar a fondo el relativo tornillo de fijación. Atornillar nuevamente el tornillo de registración hasta llevar el rodillo sobre la palanca exactamente sobre el pistón del final de carrera central y controlar que el circuito eléctrico se cierre nuevamente. Bloquear el controlado y restablecer los contactos a la central.
14. Poner nuevamente la tapa.
15. Verificar que la placa sea legible en todas sus informaciones.