



»TABLETA ELECTRONICA DIGITAL S/RX 2M C/CONT 120V MARCA SEA SKU: 23021110  
MOD.SWING 2 DG/23106015.

# SWING 2 DG

**SWING 2 DG R2F**

**SWING 2 DG R2BF**

**TARJETA ELECTRÓNICA PARA LA GESTIÓN DE UNO o DOS OPERADORES 230V/110V**



67411725

**SEA S.p.A.**

REV. 14 - 09/2025

Zona Industriale Sant'Atto - 64100 - Teramo - ITALY

Telephone: + 39 0 861 588341

[www.seateam.com](http://www.seateam.com)

# MANUAL DE INSTALACION

CÓDIGO	SKU	MODELO	DESCRIPCIÓN
ES-00101-00	23021110	SWING 2 DG/23106015	TABLETA ELECTRONICA DIGITAL S/RX 2M C/CONT 120V



V05.26

# ÍNDICE

<b>INFORMACIÓN PRELIMINAR Y DETALLES DEL PRODUCTO</b>	<b>4</b>
<b>1 - VISTA GENERAL DE LAS CONEXIONES</b>	<b>5</b>
<b>2 - CONEXIONES EN CN1</b>	
PULSADORES DE START, START PEATONAL, TIMER, BOTÓN DE STOP, FOTOCÉLULAS,	<b>6</b>
FOTOCÉLULAS 10K, BOTONES DE «LATCH», RECEPTOR EXTERNO	<b>7</b>
OPCIONES SALIDA 24VAUX - CONEXIONES CERRADURAS ( <i>MAGNÉTICA, VERTICAL</i> )	<b>8</b>
<b>3 - CONEXIONES EN CN2</b>	
CONEXIÓN OPERADORES EN LA TARJETA ELECTRÓNICA, CONEXIÓN LUZ DE CORTESÍA	<b>9</b>
<b>4 - CONEXIONES EN CN3</b>	
CONEXIÓN ALIMENTACIÓN TARJETA ELECTRÓNICA	<b>9</b>
<b>5 - CONEXIONES EN CN4</b>	
CONEXIÓN CERRADURA ELÉCTRICA 12V, CONEXIÓN LUZ INTERMITENTE, CONEXIÓN BUZZER	<b>10</b>
<b>6 - CONEXIONES EN CN5</b>	
CONEXIÓN BANDA DE SEGURIDAD	<b>11</b>
<b>7 - CONEXIONES EN CN6</b>	
CONEXIÓN FINAL DE CARRERA	<b>11</b>
<b>8 - CONEXIONES EN CN7 e CN8</b>	
CONEXIÓN ANTENA EN CN7 Y CONEXIÓN EN RELAY CONTACTO SECO CN8	<b>12</b>
<b>9 - CONEXIONES EN EXP - MÓDULOS EXTERNOS</b>	
CIRCUITO «SEM2», CIRCUITOS «LSE» «LE» «LRT»	<b>12</b>
CONEXIÓN POTENCIÓMETRO LINEAL «POSITION GATE», CONEXIÓN ENCODER «RT»	<b>13</b>
CONFIGURACIÓN PARÁMETROS «POSITION GATE» Y ENCODER «RT»	<b>14</b>
<b>10 - CONEXIONES RECEPTORES EN CNS - CNA - CNI</b>	
CONEXIÓN RECEPTORES ENCHUFABLES	<b>15</b>
<b>11 - FUNCIONES ADICIONALES DE LA TARJETA ELECTRÓNICA</b>	
CIRCUITO «SURGE PROTECTOR»	<b>15</b>

# ÍNDICE

<b>12 - FUNCIONAMIENTO DISPLAY Y MENÚ DE PROGRAMACIÓN</b>	
ENCENDIDO DE LA TARJETA, LECTURA DISPLAY, MENÚ BÁSICO Y MENÚ ESPECIAL .....	<b>16</b>
<b>13 - MENÚ BÁSICO</b>	
DIAGRAMA DE MENÚ BÁSICO Y OPERACIÓN .....	<b>17</b>
<b>14 - MENÚ DE GESTIÓN DEL ESTADO DE LAS ENTRADAS</b>	
LECTURA DEL ESTADO <i>N.C.</i> O <i>N.O.</i> DE LAS ENTRADAS EN LA PANTALLA .....	<b>18</b>
DIAGRAMA Y FUNCIONAMIENTO DEL MENÚ DE GESTIÓN DEL ESTADO DE LAS ENTRADAS .....	<b>19</b>
<b>15 - APRENDIZAJE DE TIEMPOS DE TRABAJO - PROGRAMACIÓN TARJETA</b>	
AJUSTES PRELIMINARES EN LA TARJETA, HABILITACIÓN DE LOS ENCODER O POTENCIÓMETRO .....	<b>20</b>
APRENDIZAJE CON FINAL DE CARRERA, APRENDIZAJE CON POTENCIÓMETRO/ENCODER «RT» .....	<b>21</b>
APRENDIZAJE POR IMPULSIONES MANUALES ( <i>CON O SIN POTENCIÓMETRO/ENCODER «RT»</i> ) .....	<b>22</b>
<b>16 - LÓGICAS DE FUNCIONAMIENTO</b>	
AUTOMÁTICO, SEGURIDAD, PASO PASO 1 Y 2, SEMIAUTOMÁTICO, HOMBRE PRESENTE, 2 BOTONES .....	<b>23</b>
<b>17 - PASSWORD - PROTECCIÓN CON CONTRASEÑA DE LA TARJETA</b>	
PROCEDIMIENTO DE ENTRADA PASSWORD .....	<b>23</b>
<b>18 - RECEPTORES Y TRANSMISORES - PROGRAMACIÓN TRANSMISORES</b>	
TRANSMISORES «ROLLING CODE», «ROLLING CODE PLUS», «UNI», «CÓDIGO FIJO» .....	<b>24</b>
ESQUEMA DE LAS FUNCIONES QUE SE PUEDEN ASOCIAR A LOS TRANSMISORES .....	<b>25</b>
<b>19 - ALARMAS Y RESOLUCIÓN DE PROBLEMAS - MEDIANTE DISPLAY O LUZ INTERMITENTE</b>	
LISTA DE AVERÍAS MOSTRADAS EN LA PANTALLA .....	<b>26</b>
LISTA DE AVERÍAS INDICADAS CON LA LUZ INTERMITENTE, MENÚ DE DIAGNÓSTICO .....	<b>27</b>
<b>20 - SOLUCIÓN DE PROBLEMAS</b>	
PROBLEMAS MAS FRECUENTES Y SOLUCIONES .....	<b>28</b>
<b>TABLA DE MENÚ</b> .....	<b>30</b>

## INFORMACIONES PRELIMINARES

● **La SWING 2 DG es una tarjeta electrónica que requiere la programación de los tiempos de trabajo (capítulo 15); ¡No es posible poner en marcha correctamente el operador sin antes programar la tarjeta electrónica!**

● La programación de la tarjeta y de los accesorios conectados se puede realizar desde la pantalla de la tarjeta o también por el programador **JOLLY 3** o por el **SEACLOUD**



JOLLY 3      SEACLOUD

● Las funciones y los menús descritos son válidos a partir de las revisiones de software a continuación; si algunas funciones o menús de su placa no corresponden con lo descrito, consulte los manuales con revisión anterior

MODELO	REVISIÓN SOFTWARE	PRINCIPALES DIFERENCIAS ENTRE LAS DOS VERSIONES
SWING 2 DG R2F	03.05 →	GESTIÓN SÓLO DE FOTOCÉLULAS N.C. NORMALES. GESTIÓN SÓLO DE BANDA DE SEGURIDAD ESTÁNDAR N.C. O 8K2 BALANCEADA
SWING 2 DG R2BF	00.03 →	GESTIÓN DE TAMBIÉN DOS FOTOCÉLULAS 10K. GESTIÓN DE TAMBIÉN UNA BANDA DE SEGURIDAD RESISTIVA PURA 8K2

**⚠** Todas las **conexiones** de circuitos y accesorios deben realizarse con la **tarjeta electrónica apagada y sin tensión**. ¡Solo después de haber completado las conexiones se puede encender y programar la tarjeta!

## INFORMACIÓN TÉCNICA

ALIMENTACIÓN	ABSORCIÓN EN STAND-BY	TEMPERATURA DE TRABAJO	GRADO DE PROTECCIÓN CONTENEDOR DE PLÁSTICO (SI ESTÁ INCLUIDO)
230VAC - 50/60 Hz 115VAC - 50/60 Hz	30 mA	-20° C / +50° C	IP 55

## PROCEDIMIENTO DE RESET

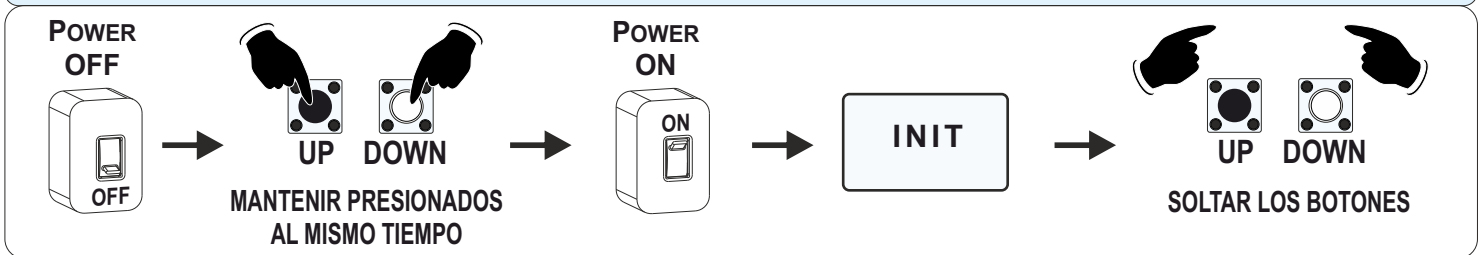

## INICIO RÁPIDO

- Realizar todas las conexiones con la tarjeta no alimentada: accesorios, motor y alimentación
- **No puentear los contactos N.C. (reconocimiento automático de contactos N.C. no utilizados)**
- Encender la tarjeta y comprobar el correcto estado de las entradas (*ver el capítulo 14*)

● Acceder el menú básico y ajustar los menús: (si no pones un tiempo de pausa, tendrás lógica semi-automática: cierre automático deshabilitado)

1 LANGUAGE	3 MOTOR	4 NUMERO MOTORES	6 LÓGICA	7 TIEMPO DE PAUSA
---------------	------------	---------------------	-------------	----------------------

● Mover el motor/es utilizando los menús 192 TEST MOTOR 1 y/o 193 TEST MOTOR 2; si pulsando se abre y si pulsando se cierra, entonces funcionan correctamente, de lo contrario será necesario invertir los cables del motor o de los motores

● Verificar la activación del tipo correcto de Encoder o potenciómetro, si está instalado, accediendo al menú especial 32 - **párrafo 15.2**

32 ENCODER
---------------

● Comenzar la programación de los tiempos de trabajo siguiendo los pasos del **capítulo 15**

# 1 - CONEXIONES

**¡Hacer todas las conexiones con la tarjeta electrónica sin tensión!**  
**Mantenga los cables de alimentación separados de los cables de control ¡Use fundas separadas para evitar interferencias!**

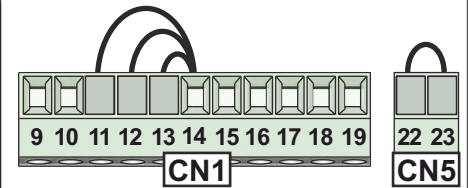
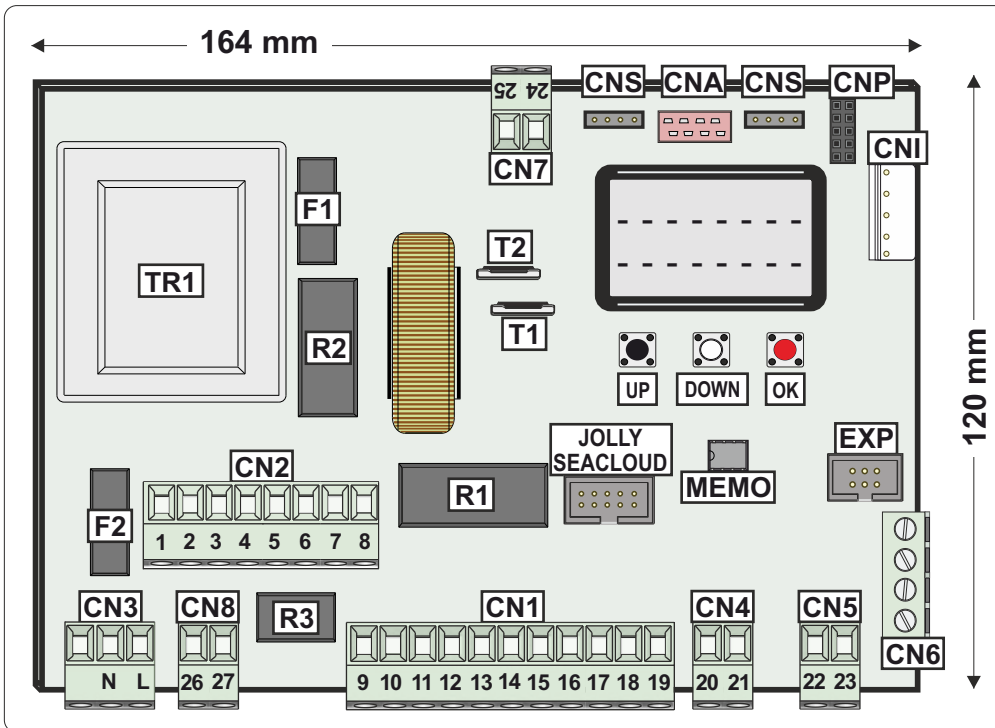

**PUNTES OPCIONALES**

● Las entradas N.C. no utilizadas, son reconocidas automáticamente por la tarjeta electrónica, por lo que **NO SON NECESARIOS PUNTES EN LOS CONTACTOS N.C.**

● ¡Las entradas excluidas se pueden restablecer desde el menú «GESTIÓN ESTADO ENTRADAS» (capítulo 14) sin que se debe repetir la programación de tiempos!

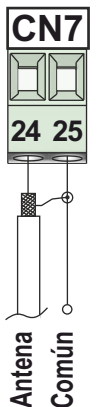
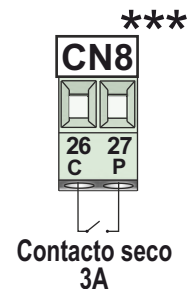
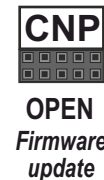
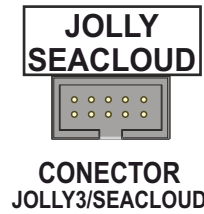
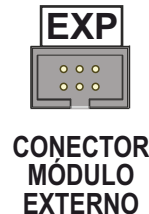
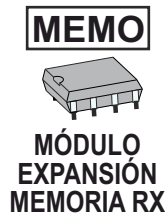
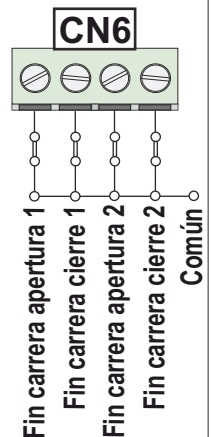
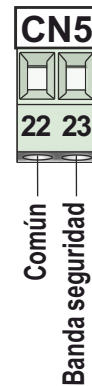
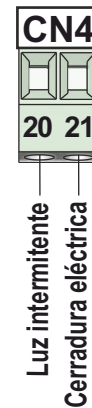
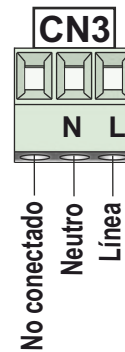
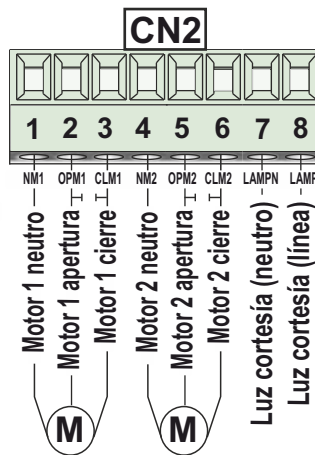
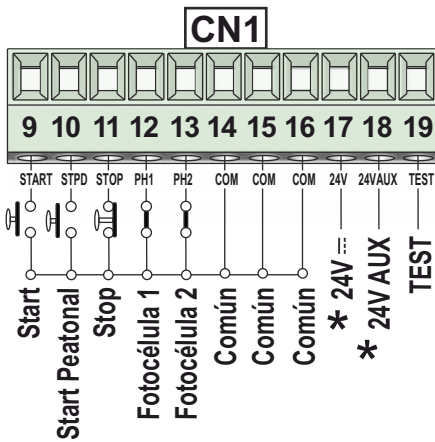

**CONECTORES MÓDULOS RADIO RX**

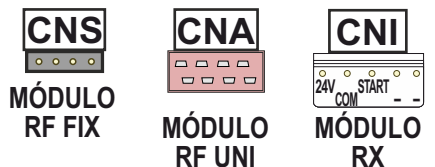

- T1 = TRIAC PILOTAJE MOTOR
- T2 = TRIAC PILOTAJE MOTOR
- R1 = RELAY MOTORES
- R2 = RELAY LUZ CORTESÍA
- R3 = RELAY CONTACTO SECO (\*\*\*)
- F1 = FUSIBLE ACCESORIOS 1A
- F2 = FUSIBLE 6.3AT (230V) / 10AT (115V)
- TR1 = TRANSFORMADOR ALIMENTACIÓN

\* Todas las salidas de 24V soportan una carga máxima total de 500 mA - referido a la suma de las cargas de todos los accesorios 24V conectados, incluida la absorción del receptor a bordo (30 mA)

\*\* El conector CN6 está sólo en la versión con gestión de finales de carrera SWING 2 DG R2F «FC»

\*\*\* El conector de contacto seco CN8 soporta una carga máxima de 3A y 250V; además, solo está disponible en la versión de hardware R2 DRY CONTACT con relé adicional

## 2 - CONEXIONES EN CN1

### 2.1 - START (N.O.)

- Conectar un botón de «START» en los bornes 9 y 14 (15/16)
  - Lógicas asociables a la entrada de «START»: ver el **capítulo 16** (lógicas de funcionamiento)
- ⇒ Si se activa esta entrada durante la pausa, la cancela no se cierra hasta que la entrada está ocupada.

### 2.2 - START PEATONAL (N.O.)

- Conectar el «START PEATONAL» en los bornes 10 y 14(15/16)
  - Lógicas asociables a la entrada de «START PEATONAL»: ver el **capítulo 16** (lógicas de funcionamiento)
  - Gestión del espacio de apertura peatonal: **90** APERTURA PEATONAL
  - Gestión del tiempo de pausa peatonal: **91** PAUSA PEATONAL
- ⇒ Si se activa esta entrada durante la pausa, la cancela no se cierra hasta que la entrada está ocupada.

**i** Conectando un semáforo a través del circuito SEM2, es posible activar la prioridad en la entrada o salida asociada a los pulsadores «START» y «START PEATONAL», por el menú **89** SEMÁFORO A RESERVACIÓN

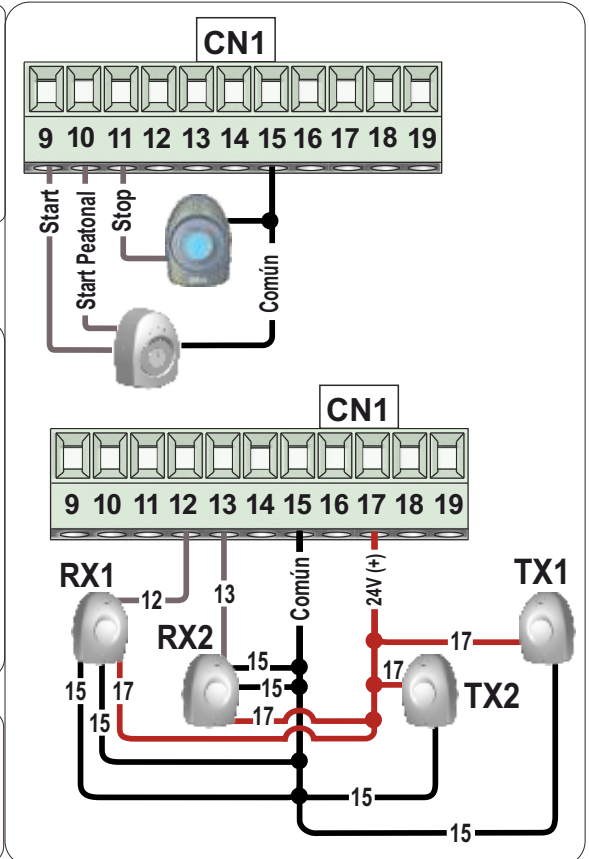

### 2.3 - TIMER (N.O.) - RELOJ EXTERNO

- Conectar el TIMER en el borne 10 «START PEATONAL» o en el borne 13 «FOTOCÉLULA 2» **92** TIMER
  - Si conectado en el borne 4, la función «START PEATONAL» será deshabilitada (también en el Tx)
  - El Timer abre y mantiene abierta la cancela hasta que está activo; a la liberación del contacto, la cancela espera la pausa establecida antes de cerrar nuevamente
  - En caso de intervención de seguridad, el timer se reinicia automáticamente después de 6 segundos
- ⇒ En caso de falta de energía cuando la cancela está abierta, si el TIMER sigue activo cuando vuelve la energía, la cancela permanece abierta; si ya no está activo, será necesaria una impulsión de START para cerrar la cancela

### 2.4 - STOP (N.C.)

- Es posible conectar un pulsador de «STOP» en los bornes 11 y 14 (o 15 o 16)
- Después de un pulso «STOP», el movimiento se restablece presionando el botón «START» (¡el operador siempre arranca en cierre!)

### 2.5 - FOTOCÉLULA 1 y FOTOCÉLULA 2 (N.C.)

- Conexiones:  $\pm = 24V \text{---} \text{max } 500\text{mA}$  (borne 17) COM = 0V (bornes 14 - 15 - 16)  
PH1 = Fococélula 1 (borne 12) PH2 = Fococélula 2 (borne 13)
- Gestión y configuración de funcionamiento de las fotocélulas: menú 97 y menú 98
- ⇒ Configuración por defecto de menú: **97** = «CIERRE»; **98** = «APERTURA Y CIERRE»
- Función «FOTOTEST»: conectar el cable negativo de la fotocélula TX en el **borne 19** «TEST» y elegir la fotocélula que se quiere probar entre las opciones del menú **95**

**¡UTILIZAR FOTOCÉLULAS APANTALLADAS!**

**97**  
FOTOCÉLULA 1

**98**  
FOTOCÉLULA 2

**95**  
PHOTOTEST

**i** ¡Conectando la alimentación de las fotocélulas al borne 18 (AUX) y configurando el menú 94 en «EN CICLO», se ahorra energía en stand-by!

## 2.6 - FOTOCÉLULA 10K SIMPLE O DOBLE

### FOTOCÉLULAS 10K solo en el modelo «SWING 2 DG R2BF»

- Conectar fotocélulas 10K en los bornes 12-14-17 y 13-14-17
- ⇒ en lugar de la entrada 14 es posible utilizar las otras dos entradas «COM», en los bornes 15 o 16
- Es posible conectar una o dos fotocélulas 10K, ajustando los menú 121 y 122 en «FOTOCÉLULA 10K»

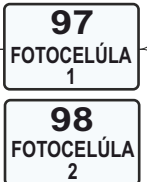
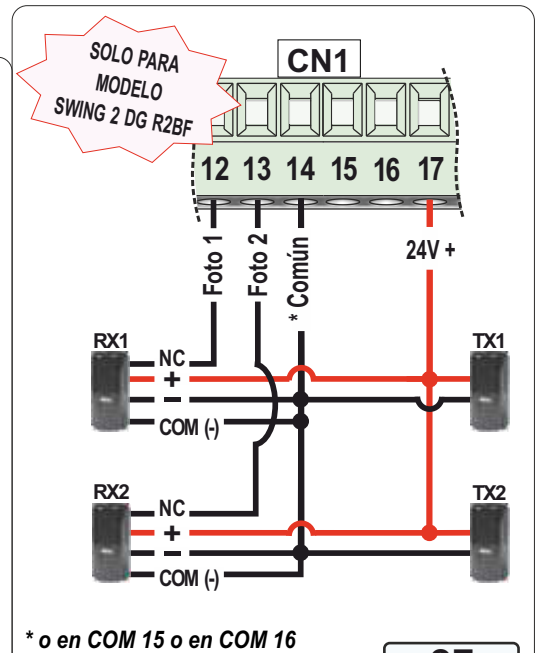
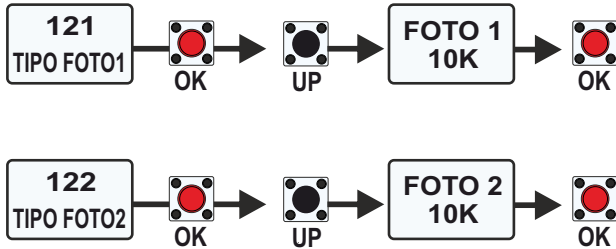

- Es posible configurar el modo de trabajo deseado de cada fotocélula por los menú 97 y 98
- ⇒ Las Fotocélulas 10K permiten protección adicional en caso de corto-circuito en los cables

## 2.7 - BOTÓN DE LATCH OPENING o LATCH CLOSING

- Conectar el botón para el LATCH en los bornes 10 y 14
- ⚠ **LA FUNCIÓN START PEATONAL SERÁ DESHABILITADA**

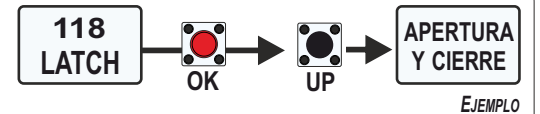

- Gestión: en el menú 118 elegir el modo de funcionamiento
- Para desactivar la función LATCH, presionar nuevamente el mismo botón utilizado para activarla
- ⇒ El pulso de LATCH también puede ser enviado desde SEACLOUD o habilitando el segundo canal del transmisor (párrafo 18.4), manteniendo así libre la entrada START PEATONAL;

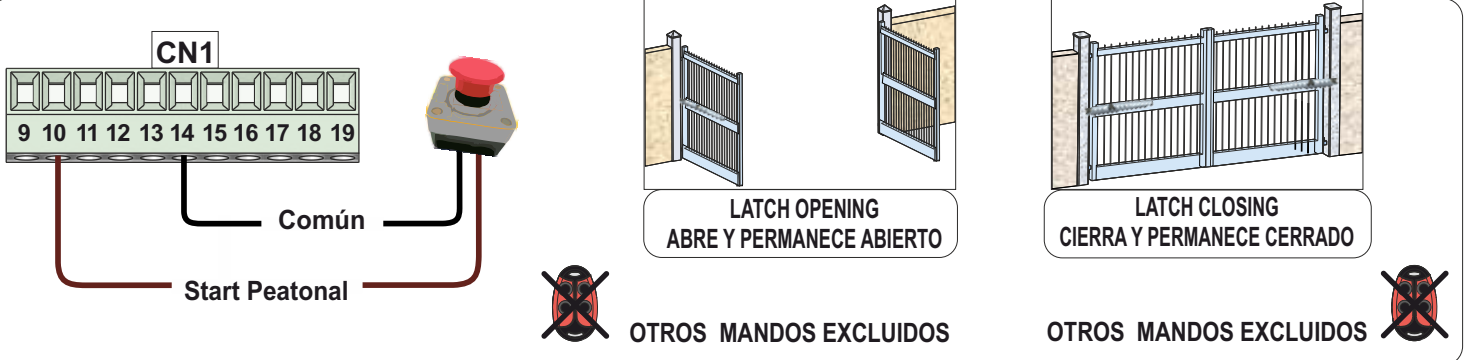

## 2.8 - RECEPTOR EXTERNO

- Se puede conectar un receptor externo siguiendo el esquema de conexiones al lado
- Para el funcionamiento del receptor, consulte su manual de instrucciones

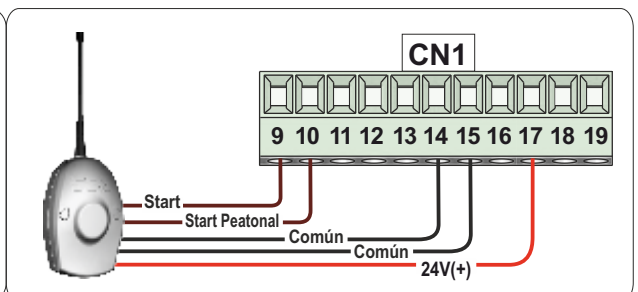

## 2.9 - SALIDA 24V $\overline{\text{DC}}$ AUX - BORNE 18 - MAX 500MA

- **EN LA SALIDA 24VAUX ES POSIBLE CONECTAR UN RELÉ** para la conexión y la gestión de accesorios adicionales (*luz de cortesía, freno eléctrico, etc.*); a continuación algunos ejemplos de accesorios que se pueden conectar y las configuraciones relativas del menú 94

**⚠ ¡CONECTE EL ACCESORIO SOLO DESPUÉS DE HABER CONFIGURADO EL MENÚ 94 EN LA OPCIÓN DESEADA!**

- Gestión: desde el menú 94 es posible elegir cómo y cuándo tener voltaje en la salida AUX según el tipo de accesorio conectado.b

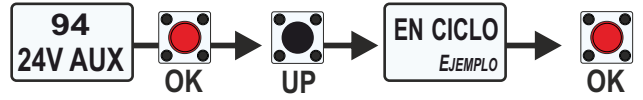

### CERRADURA MAGNÉTICA - POR DIFERENTES MODELOS DE TARJETA RELAY

- Para el uso de la cerradura magnética, es necesario configurar la opción «**GESTIÓN FRENO NEGATIVO**» (es decir que la salida 24Vaux será alimentada solo durante el ciclo y 1 segundo antes de arrancar)

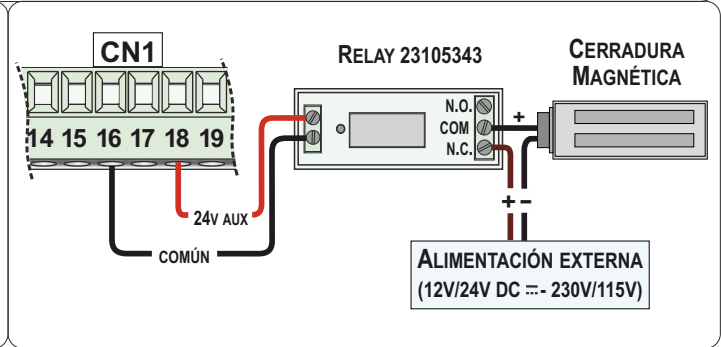
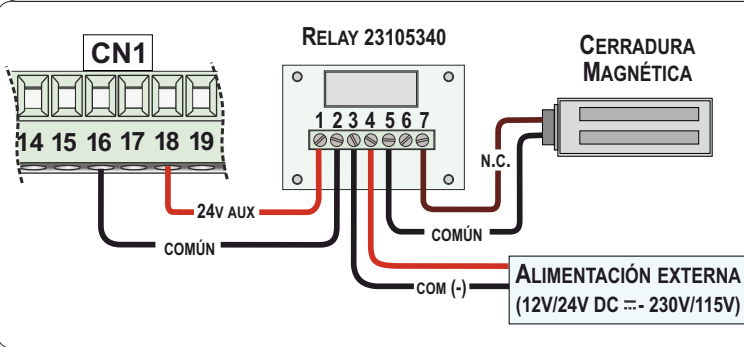
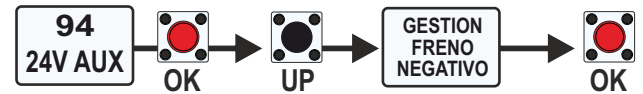

### CERRADURA VERTICAL - POR DIFERENTES MODELOS DE TARJETA RELAY

- Para el uso de la cerradura vertical, es necesario configurar la opción «**GESTIÓN FRENO NEGATIVO**» (es decir que la salida 24Vaux será alimentada solo durante el ciclo y 1 segundo antes de arrancar)

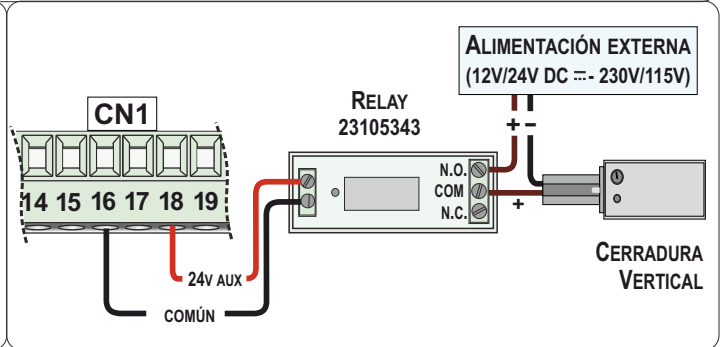
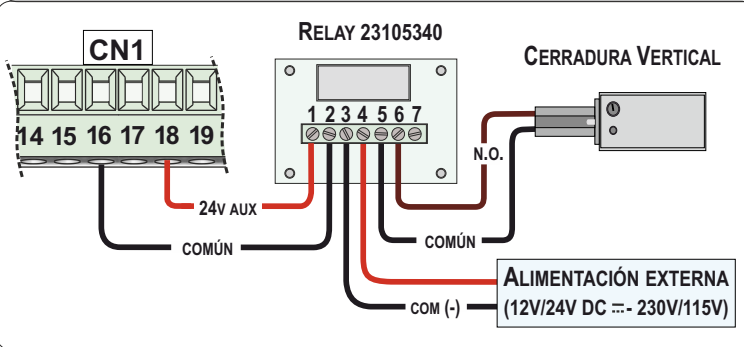
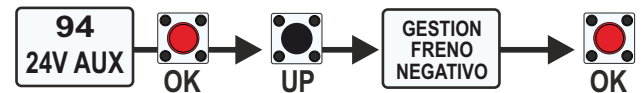

### 3- CONEXIONES EN CN2

#### 3.1 - CONEXIÓN OPERADORES EN LA TARJETA ELECTRÓNICA

- M** MOTOR 1 (230V)  
 1 (NM1) = NEUTRO M1  
 2 (OPM1) = APERTURA M1  
 3 (CLM1) = CIERRE M1

- M** MOTOR 2 (230V)  
 4 (NM2) = NEUTRO M2  
 5 (OPM2) = APERTURA M2  
 6 (CLM2) = CIERRE M2

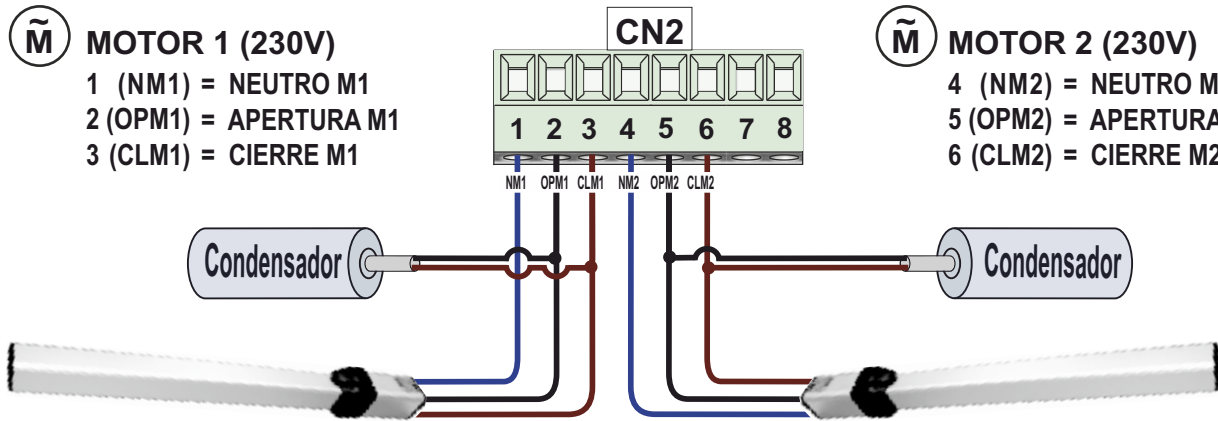

⇒ En el caso de una sola hoja conectar el operador como motor 1; si desea ajustar parámetros en el menú especial, ajústelos solo para el motor 1 (M1)

#### 3.2 - LUZ DE CORTESÍA

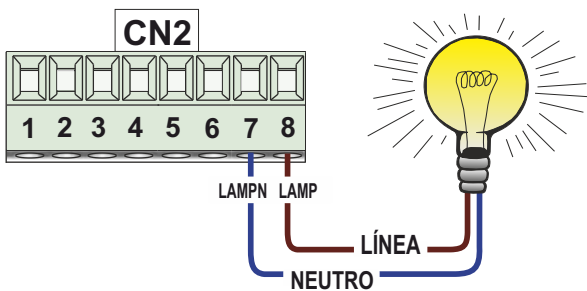

- Conexión de una luz de cortesía temporizada
- Gestión: menú 88



Si la luz de cortesía está conectada a través de la unidad de gestión SEM (párrafo 9.1), será posible programar la temporización de 1 a 240 segundos, en el menú 88

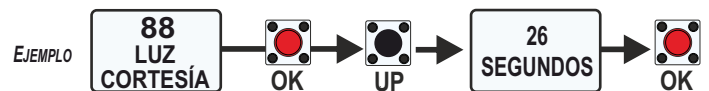
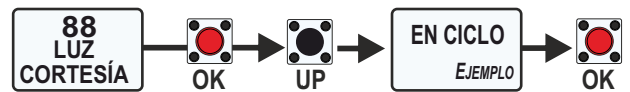

**!** Max. 50W → 230V    Max. 100W → 115V

### 4 - CONEXIÓN ALIMENTACIÓN EN CN3

#### 4.1 - ALIMENTACIÓN TARJETA ELECTRÓNICA

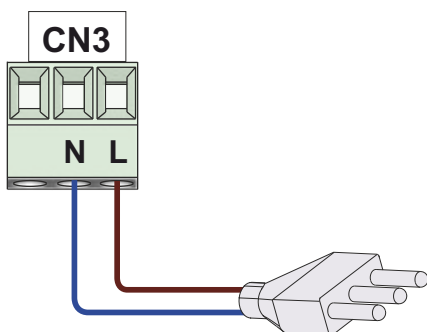

- FUSIBLE 6.3 AT RETRASADO EN ALIMENTACIÓN 230V~  
FUSIBLE 10 AT RETRASADO EN ALIMENTACIÓN 115V~
- Se recomienda utilizar un interruptor diferencial de 10A
- En caso de alimentación inestable, utilice un UPS externo de mín. 800VA



**PARA LA CONEXIÓN A LA ELECTRICIDAD, CONSULTE LA NORMATIVA VIGENTE**

**!** ¡ENCIENDA LA TARJETA ELECTRÓNICA SOLO DESPUÉS DE HABER TERMINADO TODAS LAS CONEXIONES!

## 5 - CONEXIONES EN CN4

### 5.1 - CERRADURA ELÉCTRICA 12V

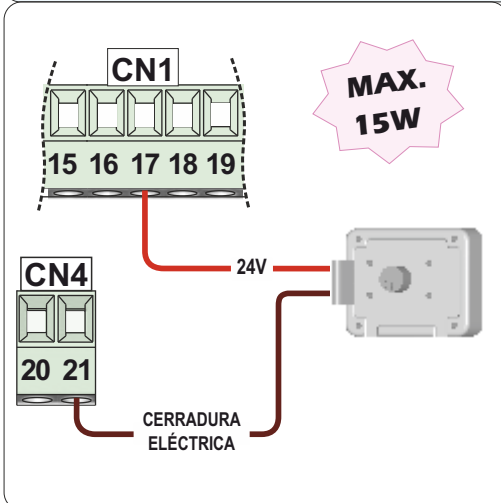

- Conectar una cerradura eléctrica de 12V como se muestra al lado

- Menú 78: ajuste del modo de activación de la cerradura

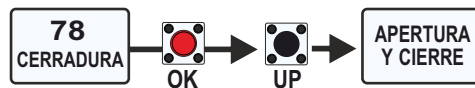

- Menú 77: ajuste del tiempo de desenganche de la cerradura

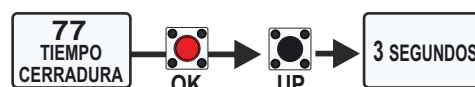

- **i LA OPCIÓN «GOLPE DE HOJA»**

facilita el desenganche de la cerradura y permite la regulación de la misma

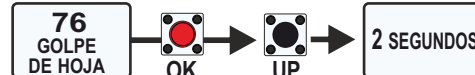

EJEMPLOS DE AJUSTES

### 5.2 - LUZ INTERMITENTE 24V

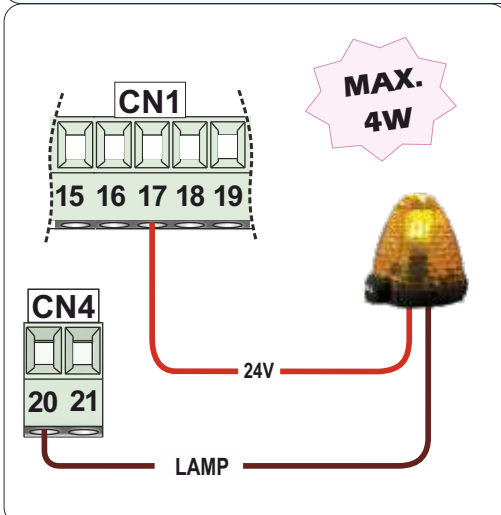

- Conectar una luz intermitente de 24V $\overline{\text{=}}$  como se muestra a lado

- La luz intermitente señala el movimiento de la cancela como sigue:

1 RELAMPAGUEO AL SEGUNDO EN APERTURA  
2 RELAMPAGUEOS AL SEGUNDO EN CIERRE  
ENCENDIDO FIJO EN PAUSA

- Gestión del modo de funcionamiento: menú 86

- Función y gestión del predestello: menú 85

**86**  
LUZ  
INTERMITENTE

**85**  
PRE-  
DESTELLO

⇒ Por medio de la luz intermitente se envían las señales de alarma; ver el capítulo 19 «ALARMAS»

### 5.3 - BUZZER 24V

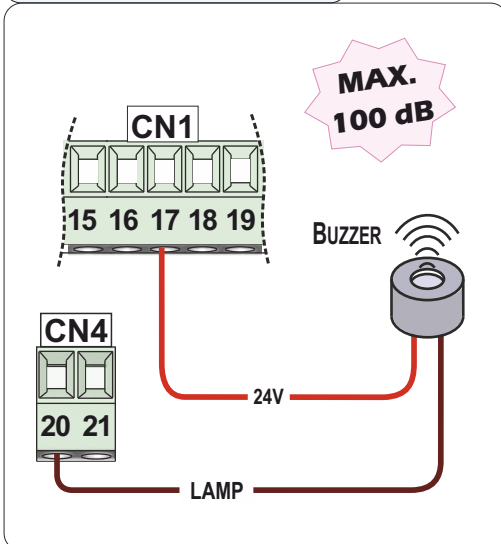

- Conectar un buzzer auto-oscilante 24V $\overline{\text{=}}$  como se muestra a lado

- El Buzzer se puede conectar en lugar de la luz intermitente, **es necesario configurar el menú 86 como «BUZZER»**

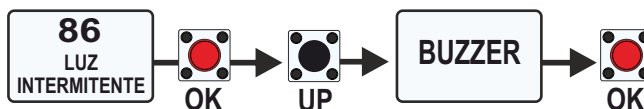

- El Buzzer se activa después de 2 intervenciones consecutivas de la protección anti-aplastamiento

⇒ Presionar el botón STOP para apagar el buzzer; En cualquier caso, el sonido se apagará automáticamente transcurridos 5 minutos y el operador se quedará parado hasta un nuevo pulso

⇒ SI EL BUZZER NO FUNCIONA, ASEGÚRESE QUE EL MENÚ 86 ESTÁ CONFIGURADO EN «BUZZER»

## 6 - CONEXIONES EN CN5

### 6.1 - BANDA DE SEGURIDAD (N.C.)

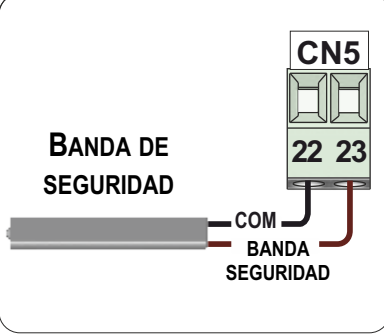

- El conector CN5 permite conectar diferentes tipos de bandas de seguridad según el modelo de **SWING 2 DG**:

- Con el **SWING 2 DG R2F**, se pueden utilizar hasta dos bandas de seguridad **N.C. estándar** o una banda de seguridad protegida por una **resistencia de 8K2**.
- Con el **SWING 2 DG R2BF**, se pueden utilizar hasta dos bandas de seguridad **N.C. estándar**, dos bandas de seguridad protegidas por una **resistencia de 8K2** o dos bandas de seguridad **resistivas puras de 8K2**.

- Configurar el tipo de banda de seguridad conectada en el menú **100-BANDA DE SEGURIDAD1**



#### MODELO «R2F»:

BANDA DE SEGURIDAD BALANCEADA (N.C.)  
BANDA DE SEGURIDAD CON RESISTENCIA 8K2

#### MODELO «R2BF»:

BANDA DE SEGURIDAD BALANCEADA (N.C.)  
BANDA DE SEGURIDAD CON RESISTENCIA 8K2 SIMPLE O DOBLE  
BANDA DE SEGURIDAD RESISTIVA PURA 8K2 SIMPLE O DOBLE

- PARA AMBOS MODELOS es posible conectar una segunda banda de seguridad NORMAL TIPO N.C. a la entrada «FOTOCÉLULA 2» y activarla por el menú 98, configurándola como «BANDA DE SEGURIDAD 2»**

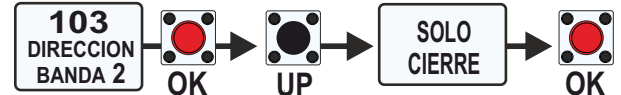
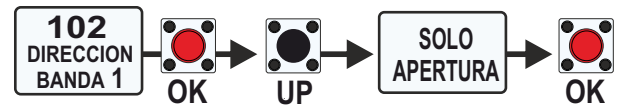
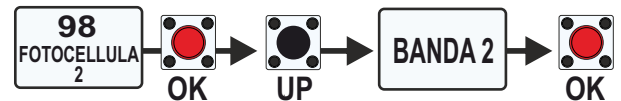

- Es posible gestionar el sentido de marcha de las bandas de seguridad a través de los menús 102 y 103

## 7 - CONEXIONES EN CN6

### 7.1 - FINALES DE CARRERA - solo para versiones «FC»

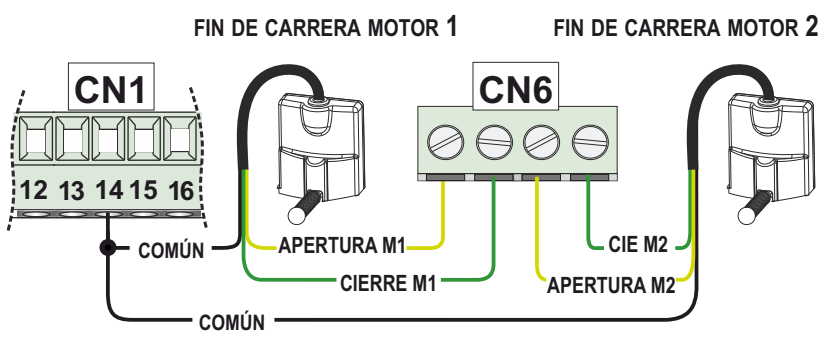

- Conectar los finales de carrera de apertura y cierre (del primer y del segundo motor), según el esquema a lado:

⇒ El tipo de final de carrera se reconoce automáticamente durante el aprendizaje de los tiempos de trabajo

#### **FUNCIÓN DE ANTI-INTRUSIÓN:**

Esta función requiere la presencia de los finales de carrera que, si activados forzando la cancela (ej. manualmente o por el viento), arrancan el motor volviendo la cancela a su posición inicial

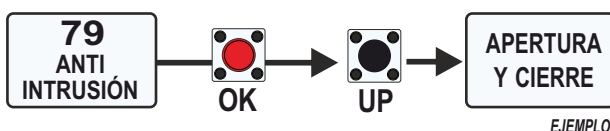

## 8 - CONEXIONES EN CN7 y CN8

### 8.1 - ANTENA

- Conectar la antena al conector **CN7** como se muestra en el diagrama al lado

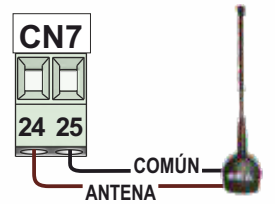

### 8.2 - RELAY CONTACTO SECO



**RELAY CONTACTO SECO DISPONIBLE SOLO EN LA VERSIÓN DE HARDWARE «R2 DRY CONTACT» CON RELAY ADICIONAL**

- Conector **CN8** - Relay contacto seco de máximo 3A y 250V
- El relé es de uso general, por ejemplo es posible conectar un temporizador para encender una luz
- Funcionamiento de default en modo «**START 3S**»: el relé se activa automáticamente, durante 3 segundos, con cada impulso de «**START**» o de «**START PEATONAL**» o con cada **INTERVENCIÓN DE LA FOTOCÉLULA**;
- En el modelo «**R2BF**» es posible desactivar el funcionamiento «**START 3S**» desde el menú 132 y elegir activar el relé manualmente por el transmisor, memorizando la función de activación de relé en el botón del Tx (**párrafo 18.4**)

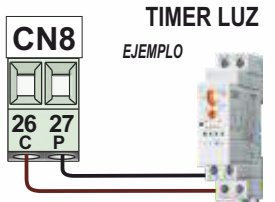

## 9 - CONEXIONES EN EXP

### 9.1 - UNIDAD DE GESTIÓN «SEM 2»

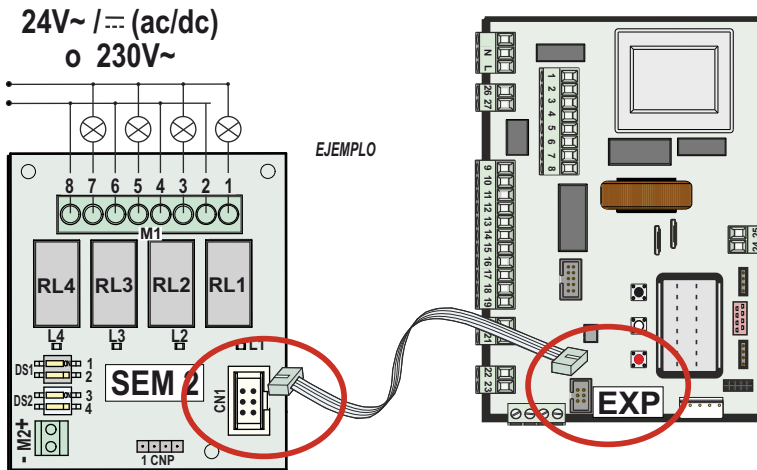

- La unidad de gestión accesorios SEM 2 permite conectar y gestionar los siguientes accesorios adicionales:

- SEMÁFORO
- LUZ DE CORTESÍA
- CERRADURA ELÉCTRICA
- FRENO ELÉCTRICO POSITIVO/NEGATIVO

⇒ **SEM2 LEE EL ESTADO DE LOS FINALES DE CARRERA** (para la conexión de accesorios cuya activación depende del estado de los finales de carrera)

**Más detalles en la instrucción SEM 2**

### 9.2 - UNIDADES DE GESTIÓN «LSE» o «LE» o «LRT»

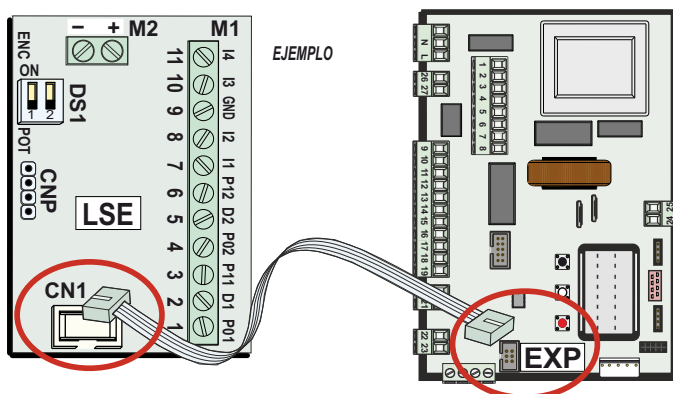

- Las unidades de gestión de accesorios **LSE** o **LE** o **LRT** permiten conectar y gestionar varios accesorios adicionales, como el **POTENCIÓMETRO LINEAL «POSITION GATE»** o el **ENCODER «RT»**

**Más detalles en las instrucciones LSE o LE o LRT**

### 9.3 - CONEXIÓN DEL POTENCIÓMETRO «POSITION GATE» POR «LSE» O «LE»

P01/P02 = AZUL  
D1/D2 = NEGRO  
P11/P12 = MARRÓN

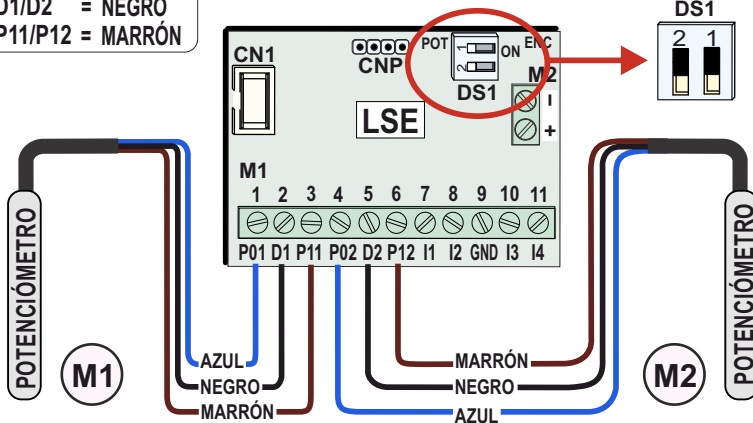

- Conectar uno o dos «POSITION GATE», **potenciómetro lineal** para la gestión de la posición correcta de la cancela y de la inversión en el obstáculo, como se muestra a lado

- Respetar el color de los cables

- Poner ambos los DIP-SWITCH de DS1 en «OFF»

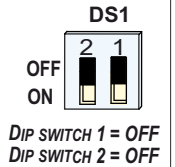

➔ **ES OBLIGATORIO utilizar un cable apantallado de 3 polos y conectar la pantalla a P11 (y P12)**

- **Habilitación potenciómetro**

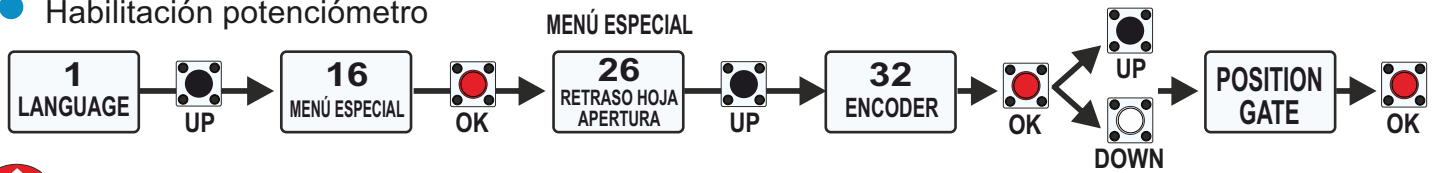

**i** Habilitando el potenciómetro en el menú especial 32, serán visibles los menús 51-52-53 (54-55-56) que permiten visualizar y ajustar los pulsos - **párrafo 9.5**

### 9.4 - CONEXIÓN ENCODER «RT» POR EL CIRCUITO «LRT»

P01/P02 = MARRÓN  
D1/D2 = BLANCO  
P11/P12 = VERDE

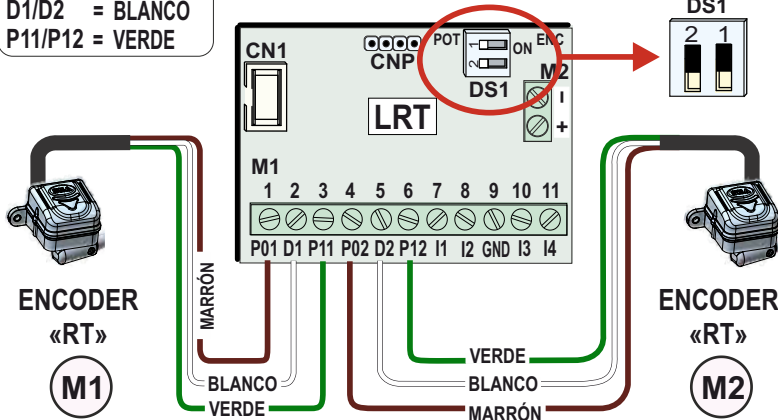

- Conectar uno o dos **ENCODER ABSOLUTOS «RT»** para la gestión de la posición correcta de la cancela y de la inversión en el obstáculo, como se muestra a lado

- Respetar el color de los cables

- Poner ambos los DIP-SWITCH de DS1 en «OFF»

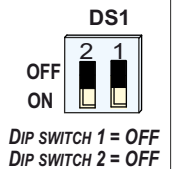

➔ **ES OBLIGATORIO utilizar un cable apantallado de 3 polos y conectar la pantalla a P11 (y P12)**

- **Habilitación ENCODER «RT»**

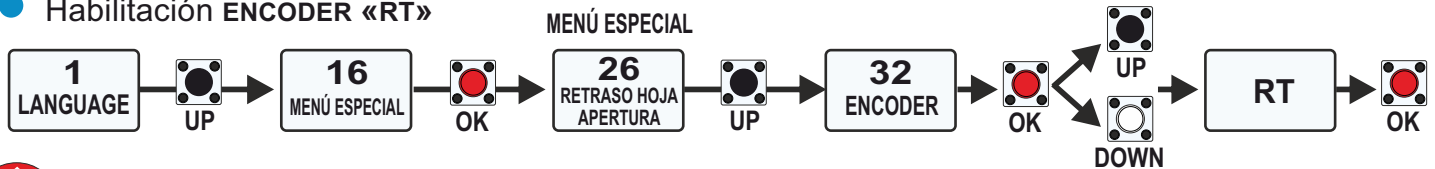

**i** Habilitando el **ENCODER «RT»** en el menú especial 32, serán visibles los menús 51-52-53 (54-55-56) que permiten visualizar y ajustar los pulsos - **párrafo 9.5**

**i** También es posible activar la **FUNCIÓN DE ANTI-INTRUSIÓN**: esta función requiere la presencia del potenciómetro o del ENCODER «RT» que, si activados forzando la cancela (ej. manualmente o por el viento), arrancan el motor volviendo la cancela a su posición inicial

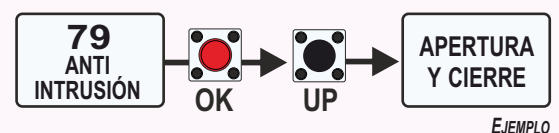

### 9.5- CONFIGURACIÓN DEL ENCODER ABSOLUTO o ENCODER «RT»

➔ Los menús 51-52-53-54-55-56 son visibles solo con menú 32 en «POSITION GATE» o ENCODER «RT»

● **Impulsos parciales motor 1 (menú 51) o motor 2 (menú 54);**  
visualización de la posición actual del operador



● **Impulsos apertura motor 1 (menú 52) o motor 2 (menú 55);**  
visualización de los impulsos con hoja completamente abierta; posibilidad de aumentar o disminuir los impulsos totales

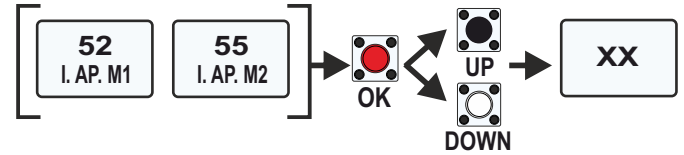

● **Impulsos cierre motor 1 (menú 53) o motor 2 (menú 56);**  
visualización de los impulsos con hoja completamente cerrada; posibilidad de aumentar o disminuir los impulsos totales

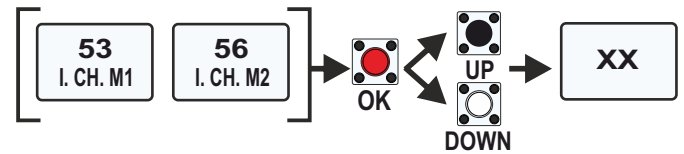

### 9.6 - AJUSTE PARÁMETROS ENCODER ABSOLUTO o ENCODER «RT»

● **Parámetros de sensibilidad en apertura y cierre (Motor 1 y 2) para el ajuste del tiempo de intervención de potenciómetro/encoder**

➔ Para una inversión rápida en el obstáculo, disminuir la sensibilidad



Configurados en OFF (intervención excluida): el encoder sólo detecta los impulsos (no invierte en caso de obstáculo)

● **Parámetros de sensibilidad en deceleración para ajuste tiempo de inversión durante la ralentización**

➔ Para una inversión rápida en el obstáculo, disminuir la sensibilidad

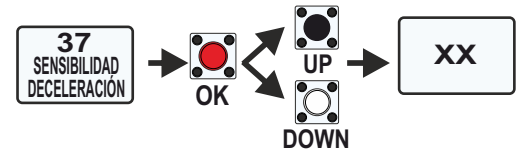

● **Ajuste del umbral de intervención de potenciómetro/encoder en apertura y cierre (Motor 1 y Motor 2)**

➔ Al bajar los umbrales, la fuerza requerida para la inversión aumenta

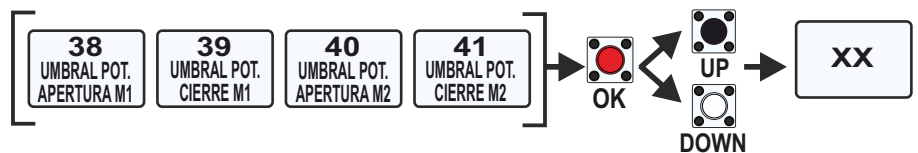

● **Ajuste del umbral de intervención del encoder absoluto durante la ralentización en apertura y en cierre (Motor 1 y Motor 2)**

➔ Al bajar los umbrales, la fuerza requerida para la inversión aumenta

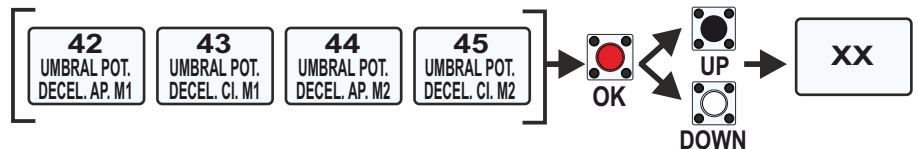

### 9.7 - ACCESO AL MENÚ ESCONDIDO «DEBUG»

● Permite leer los valores de velocidad instantánea detectados («VP1» y «VP2» para Motores 1 y 2), conocer estos valores permite ajustar los umbrales de intervención del potenciómetro o del ENCODER «RT» en apertura, cierre y deceleración (**párrafo 9.8**)



**¡Los umbrales siempre deben ajustarse a un valor inferior al valor mostrado en «VP1» o «VP2» !**

## 10 - CONEXIÓN RECEPTORES

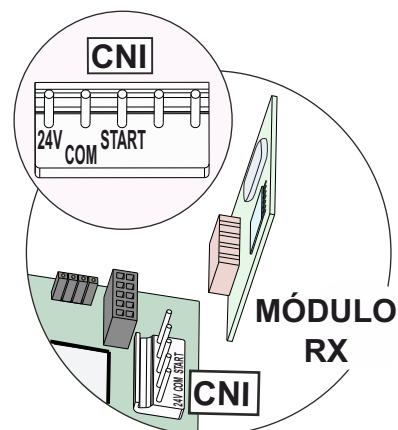
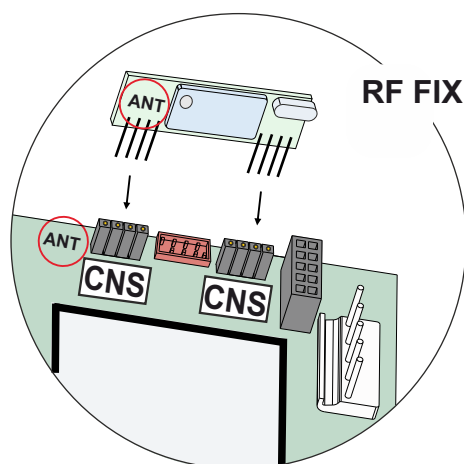
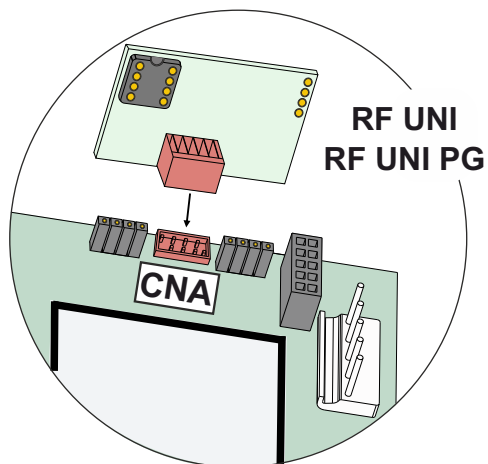

Respetar el sentido de inserción de los circuitos receptores;

**RF FIX:** los contactos «ANT» imprimidos en el circuito receptor y en la tarjeta, deben coincidir

**Módulo RX:** los contactos «24V» «COM» y «START» en el receptor y en la tarjeta, deben coincidir

RECEPTORES PLUG-IN	NÚMERO MÁXIMO DE USUARIOS
RF UNI	16 USUARIOS Sin memoria adicional 800 USUARIOS Con memoria adicional <b>MEMO</b>
RF UNI PG (MODELO ANTIGUO - MEMORIA NO EXTRAÍBLE)	100 USUARIOS Programados en CÓDIGO FIJO 800 USUARIOS Programados en ROLLING CODE PLUS
RF UNI PG (NUEVO MODELO - MEMORIA EXTRAÍBLE)	100 USUARIOS Programados en CÓDIGO FIJO 800 USUARIOS Programados en ROLLING CODE PLUS
RF FIX	16 USUARIOS Sin memoria adicional 100 USUARIOS Con memoria adicional <b>MEMO</b>

## 11 - FUNCIONES ADICIONALES

### 11.1 - CIRCUITO «I/O SURGE PROTECTOR»

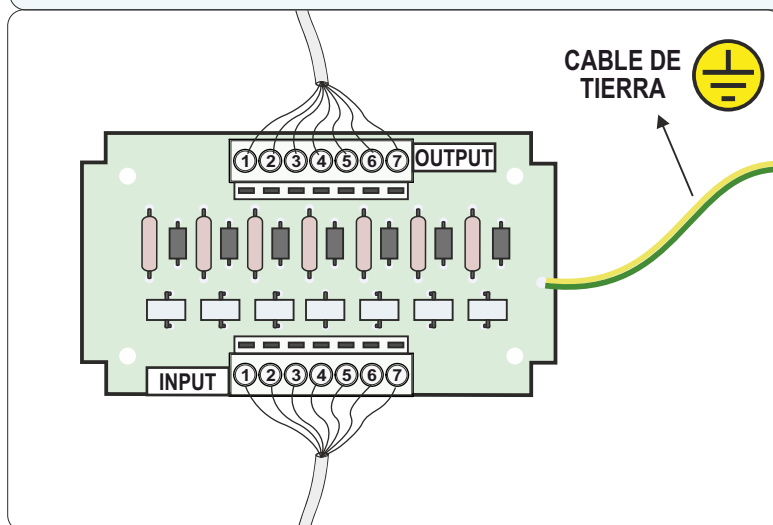

OUTPUT CONEXIONES EN LA TARJETA	
1	24V DC ACCESORIOS
2	CONTACTO 1 (Ej. FOTOCÉLULA)
3	CONTACTO 2 (Ej. BANDA DE SEGURIDAD)
4	CONTACTO 3 (Ej. START)
5	CONTACTO 4
6	CONTACTO 5
7	CONTACTO 6
INPUT CONEXIONES ACCESORIOS	
1	24V DC ACCESORIOS
2	CONTACTO 1 (Ej. FOTOCÉLULA)
3	CONTACTO 2 (Ej. BANDA DE SEGURIDAD)
4	CONTACTO 3 (Ej. START)
5	CONTACTO 4
6	CONTACTO 5
7	CONTACTO 6

● Protege hasta 6 entradas, más la fuente de alimentación de 24V, de sobrecargas transitorias (por ejemplo, la descarga de rayos)

● Conectar el cable de 24Vdc y los accesorios en «INPUT»; conectar los cables correspondientes que salen de «OUTPUT», a la tarjeta electrónica



**CONECTAR LOS CABLES NEGATIVO Y COMÚN DE LA ALIMENTACIÓN DIRECTAMENTE EN LA TARJETA ELECTRÓNICA**

## 12 - DISPLAY y PROGRAMACIÓN



¡CONECTE TODOS LOS ACCESORIOS CON LA TARJETA ELECTRÓNICA APAGADA!  
SÓLO DESPUÉS SE PODRÁ ENCENDER Y PROGRAMARLA

### 12.1 - DETALLES DE PANTALLA - ref. capítulo 14

#### DISPLAY ESTÁNDAR

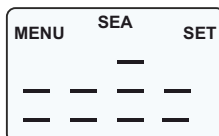

En la pantalla de tipo estándar, las entradas están representadas por **SEGMENTOS APAGADOS** o **ENCENDIDOS** dependiendo de si el correspondiente contacto está **ABIERTO** o **CERRADO**

#### DISPLAY «BINGO» - OPCIONAL SÓLO PARA «R2BF»

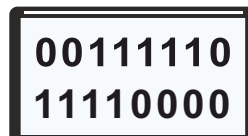

En la nueva pantalla **BINGO** las entradas están representadas por los símbolos «0» y «1» dependiendo de si el contacto correspondiente está **ABIERTO (0)** o **CERRADO (1)**

➡ *¡Aparte de las entradas, todas las demás visualizaciones son idénticas en ambas pantallas!*

### 12.2 - ARRANQUE DE LA TARJETA ELECTRÓNICA

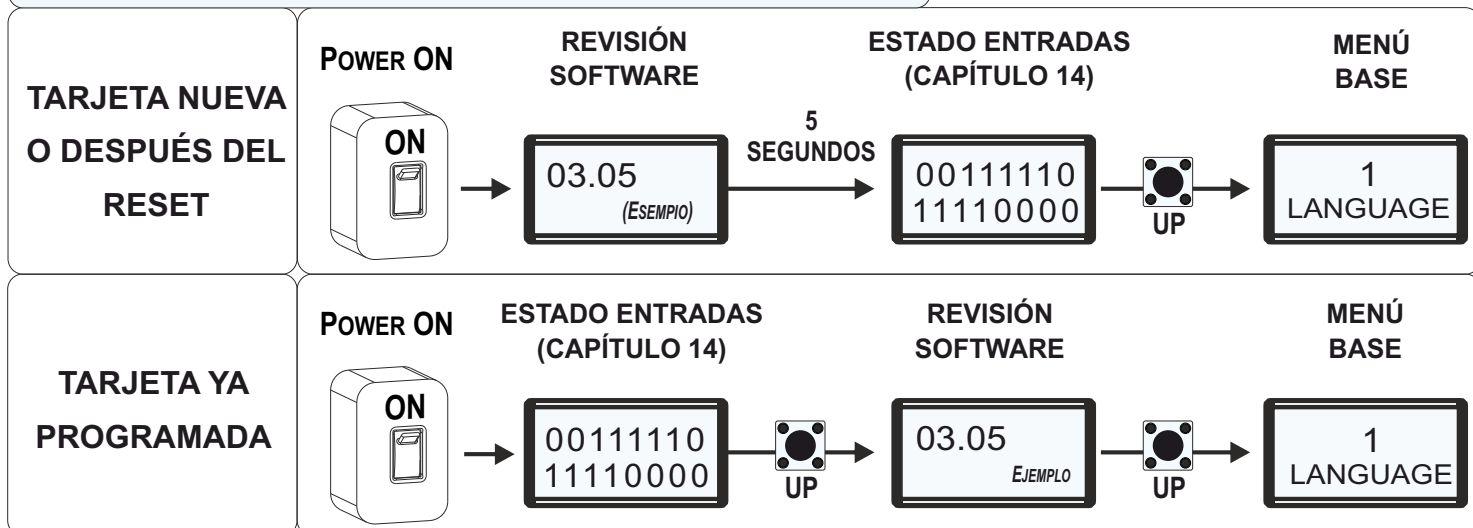

\* En el modelo «R2F» la visualización de las entradas se representará con los segmentos (párrafo 12.1)

### 12.3 - MENÚ DE PROGRAMACIÓN DE BASE y MENÚ ESPECIAL

- La tarjeta electrónica tiene un **MENÚ BÁSICO (capítulo 13)** que permite realizar las configuraciones básicas para comenzar a utilizar el producto
- El **MENÚ ESPECIAL**, por su parte, permite tanto modificar las configuraciones por defecto de la tarjeta, como ajustar o activar/desactivar accesorios o funciones.
- Se puede utilizar uno de los siguientes procedimientos para acceder al **MENÚ ESPECIAL**

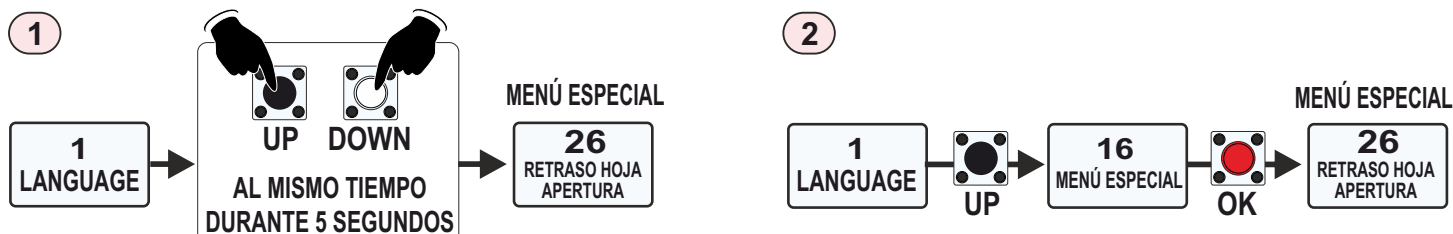

➡ *En el **MENÚ BÁSICO** es posible seleccionar el tipo de operador en uso y otras opciones necesarias. Una vez que se ha elegido el motor, todos los menús especiales se configuran automáticamente a los valores predeterminados útiles para el operador seleccionado, por lo que no es necesario realizar más configuraciones*

# 13 - DIAGRAMA FUNCIONES MENÚ BÁSICO

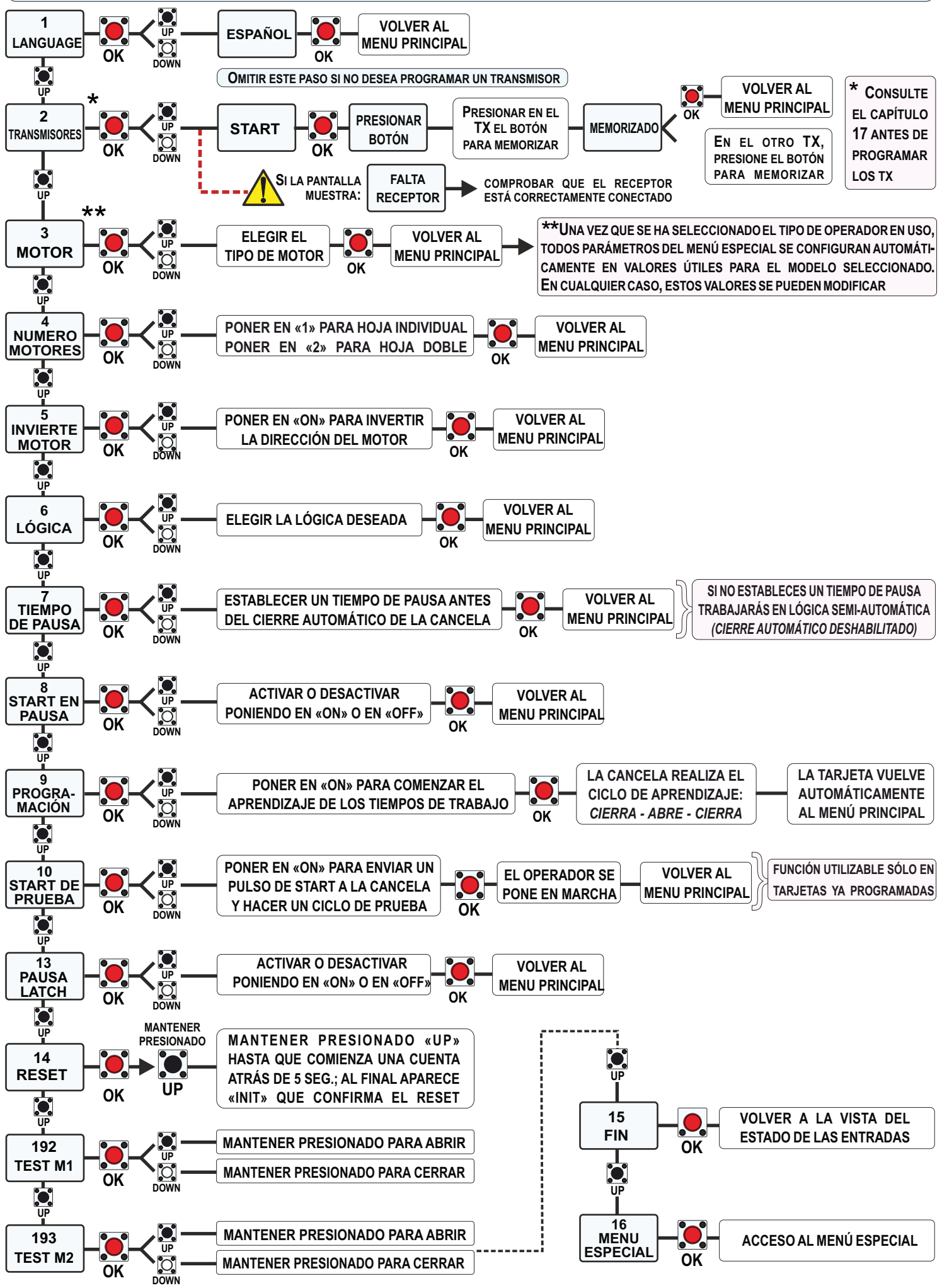

# 14 - MENÚ VERIFICACIÓN Y GESTIÓN ESTADO ENTRADAS

## 14.1 - VISUALIZACIÓN DEL ESTADO DE LAS ENTRADAS CON DISPLAY ESTÁNDAR

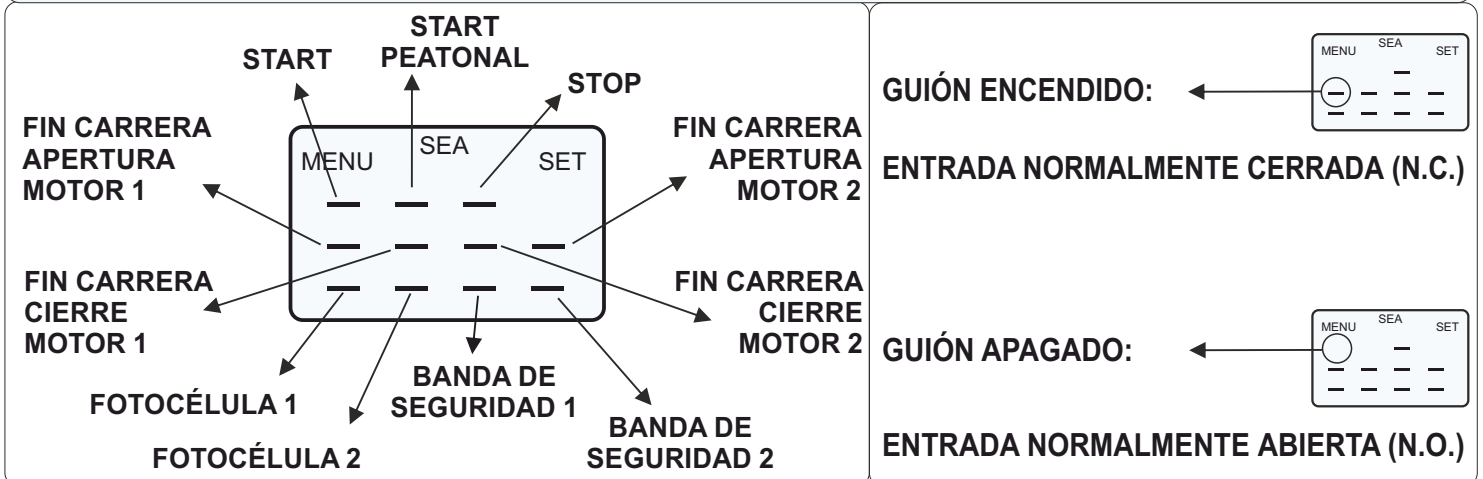

● *Ejemplo 1: al activar el «START» el contacto en el display cambia de NORMALMENTE ABIERTO a NORMALMENTE CERRADO*

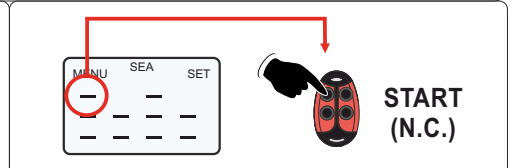
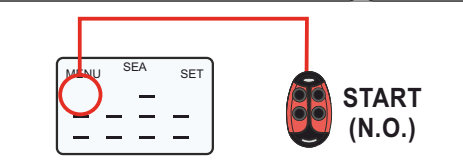

● *Ejemplo 2: al activar la fotocélula, el contacto en el display cambia de NORMALMENTE CERRADO a NORMALMENTE ABIERTO*

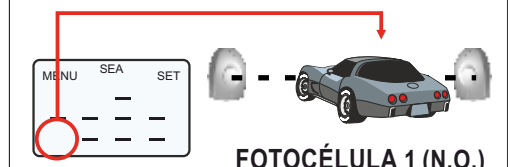
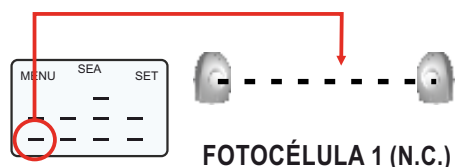

## 14.2 - VISUALIZACIÓN DEL ESTADO DE LAS ENTRADAS CON DISPLAY «BINGO»

- Cada entrada corresponde a una posición fija en la pantalla, de acuerdo con el diagrama abajo
- Cada entrada puede ser:

**0** N.O. - NORMALMENTE ABIERTA (0)

**1** N.C. - NORMALMENTE CERRADA (1)

1 2 3 4 5 6 7 8  9 10 11 12 13 14 15 16	1 START (*) 2 START PEATONAL 3 STOP 4 FOTOCÉLULA 1 5 FOTOCÉLULA 2 6 BANDA DE SEGURIDAD 1 7 BANDA DE SEGURIDAD 2 8 NO UTILIZADO	9 FIN CARRERA APERTURA MOTOR 1 10 FIN CARRERA CIERRE MOTOR 1 11 FIN CARRERA APERTURA MOTOR 2 12 FIN CARRERA CIERRE MOTOR 2 13 NO UTILIZADO 14 NO UTILIZADO 15 NO UTILIZADO 16 NO UTILIZADO
---	---	---

\* Si se conecta un **TIMER** en la entrada de **START**, él mantiene el contacto normalmente cerrado; en este caso la pantalla mostrará «T» en la posición n° 1

● *Ejemplo 1: al activar el «START» el contacto en el display cambia de NORMALMENTE ABIERTO a NORMALMENTE CERRADO*

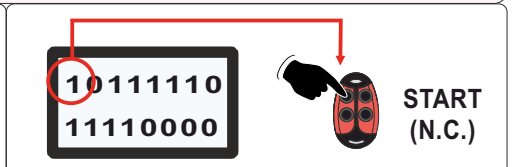
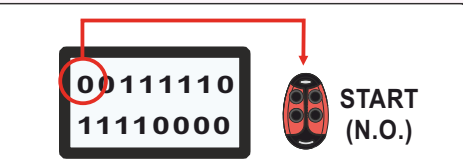

● *Ejemplo 2: al activar la fotocélula, el contacto en el display cambia de NORMALMENTE CERRADO a NORMALMENTE ABIERTO*

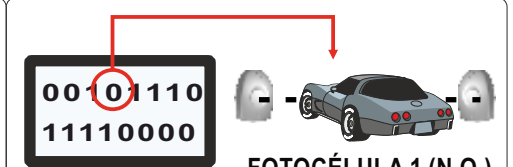
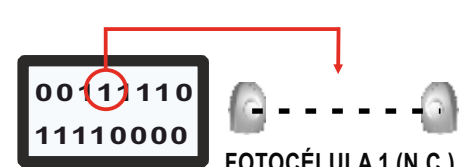

### 14.3 - ACCESO AL MENÚ DE VERIFICACIÓN Y GESTIÓN DE ENTRADAS

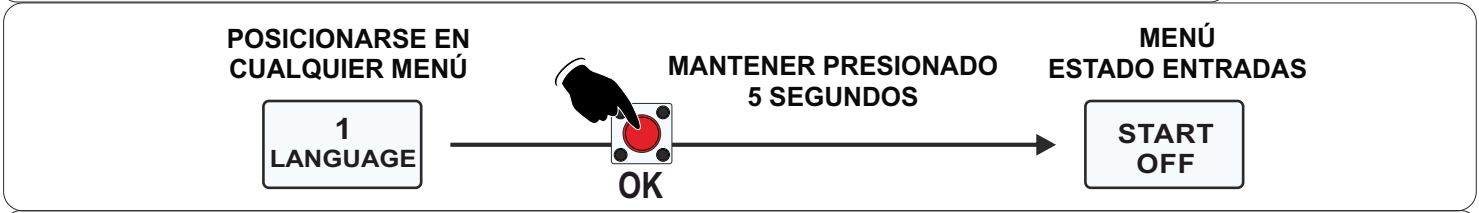

● En el menú de gestión de las entradas, estas se muestran en su estado actual, es decir, en ON o en OFF

EJEMPLO



EJEMPLO



● En el menú de gestión es posible habilitar o deshabilitar las entradas; **ver el párrafo 14.4**

● **START** y **START PEATONAL** son **NORMALMENTE ABIERTOS (N.O.)**

Si se lee «ON» cuando se activa el contacto, entonces la entrada funciona  
Si se lee «OFF» cuando se activa el contacto, comprobar los cableados



● **TODOS LOS DEMÁS** contactos **NORMALMENTE CERRADOS (N.C.)**

Si se lee «OFF» cuando un accesorio está conectado, la entrada funciona  
Si se lee «ON» cuando un accesorio está conectado, comprobar los cableados



● Las entradas FINALES DE CARRERA no se pueden gestionar, solo se muestran en su estado actual (ON u OFF)

### 14.4 - TABLA MENÚ DE GESTIÓN ENTRADAS

DESDE ESTE MENÚ ES POSIBLE ACTIVAR O DESACTIVAR LAS ENTRADAS SIN REPETIR EL APRENDIZAJE

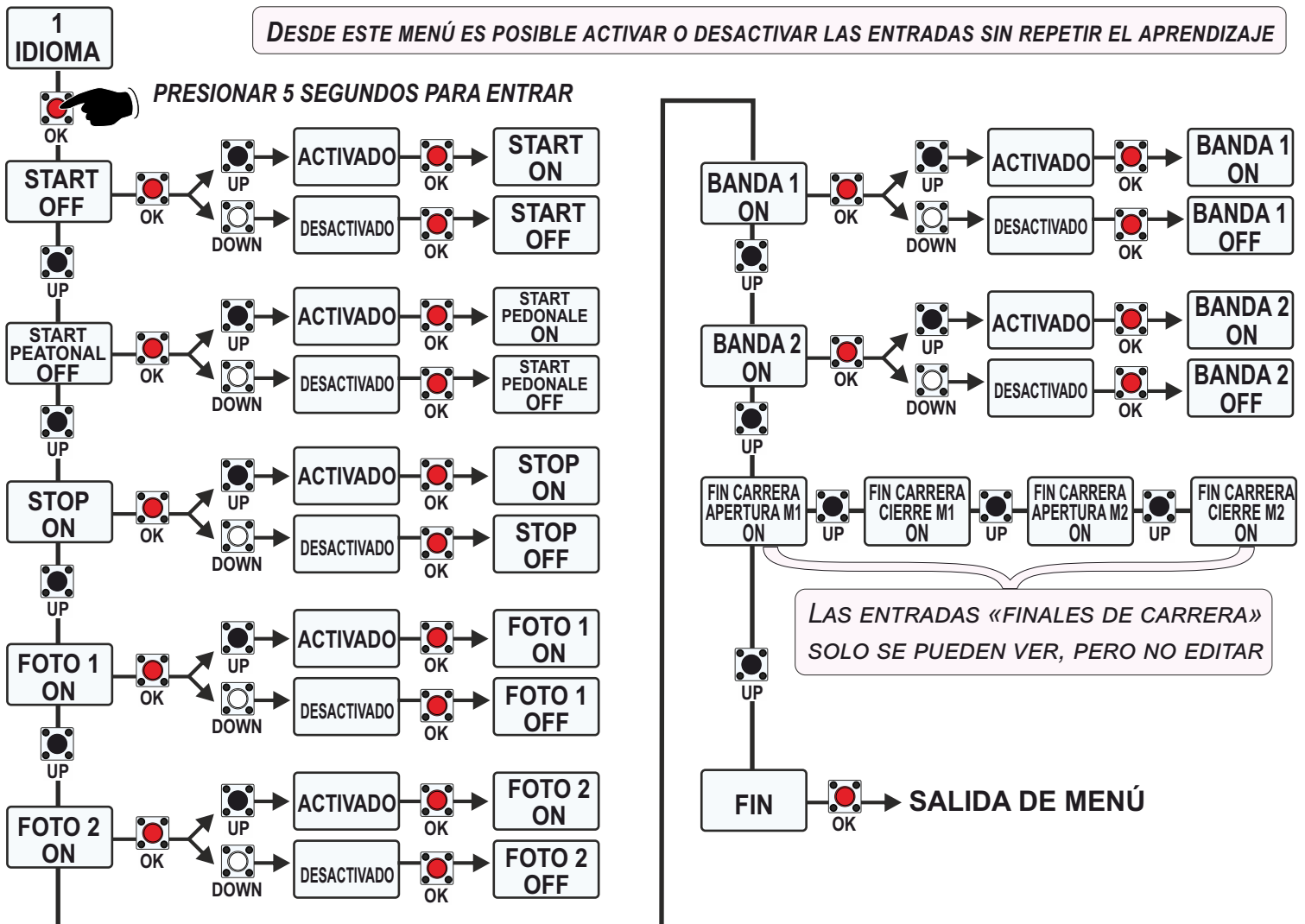

# 15 - APRENDIZAJE DE LOS TIEMPOS DE TRABAJO



**¡PROCEDIMIENTO POTENCIALMENTE PELIGROSO!**

**AUTORIZADO SÓLO A PERSONAL ESPECIALIZADO Y EN CONDICIONES DE SEGURIDAD**

- ➔ Comprobar el correcto funcionamiento de los accesorios (fotocélulas, pulsadores, etc.)
- ➔ No es necesario puentear contactos de Fin carrera, Fococélulas, Stop y Bandas si no utilizados

## 15.1 - AJUSTES PRELIMINARES

➔ **¡Antes de programar los tiempos de trabajo, es necesario realizar los ajustes fundamentales del menú básico, sin los cuales no es posible iniciar correctamente el aprendizaje de los tiempos!**

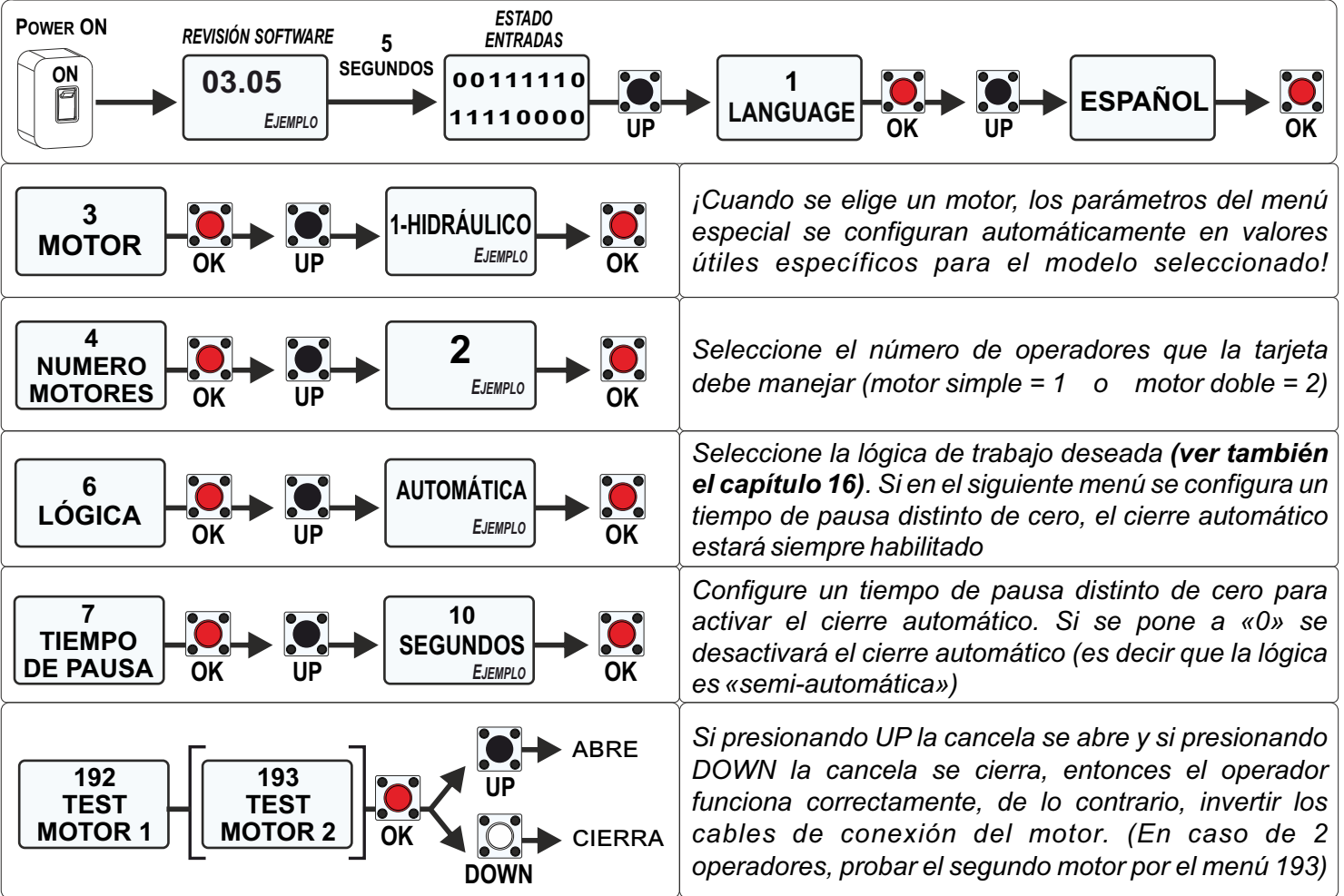

## 15.2 - HABILITACIÓN ENCODER O POTENCIÓMETRO (SOLO SI ESTAN INSTALADOS)

● Si el operador está equipado con un encoder o un potenciómetro (POSITION GATE), entonces es necesario verificar que está correctamente habilitado en el menú especial 32, **antes de proceder con el aprendizaje de los tiempos de trabajo.**

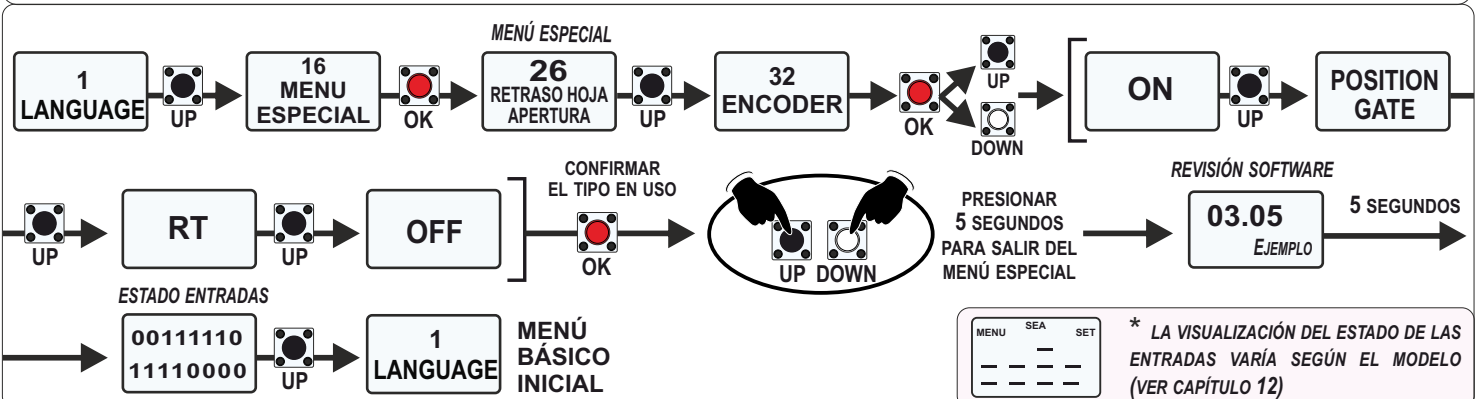

### 15.3 - APRENDIZAJE EN OPERADORES CON FINALES DE CARRERA

- Aprendizaje de tiempos de trabajo mediante la detección automática de los finales de carrera
- Comprobar que el menú especial 32 está ajustado en «OFF» (**ver el párrafo 15.2**)
- Verificar en el menú **VERIFICACIÓN ENTRADAS** (**ver capítulo 14**) que estén activados los finales de carrera correctos para cada sentido de marcha
- Iniciar el aprendizaje de los tiempos siguiendo el procedimiento a continuación:

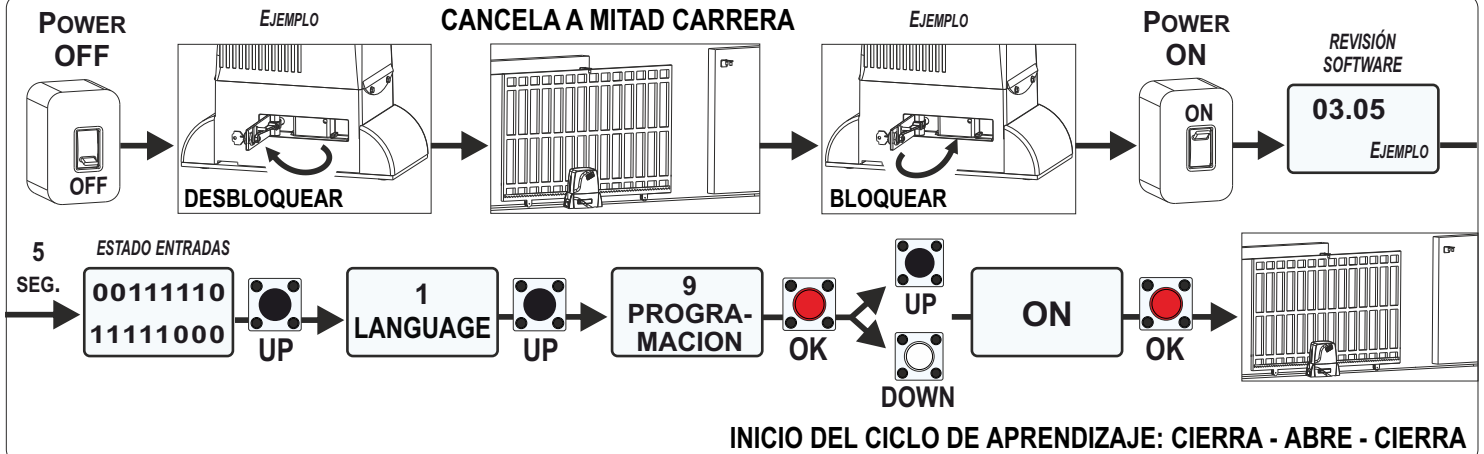

- ➔ Si el motor **arranca en cierre**, llega a la palanca de fin carrera y se bloquea, **entonces invertir los cables del final de carrera** y repetir el procedimiento de aprendizaje;
- ➔ Si el motor **arranca en apertura**, llega a la palanca de fin carrera y se bloquea, **entonces invertir los cables del motor** y repetir el procedimiento de aprendizaje

### 15.4 - APRENDIZAJE CON POTENCIÓMETRO o ENCODER «RT»

**ENCODER «RT»:** ¡procedimiento válido sólo para operadores batientes con encoder «RT»!

- Aprendizaje de los tiempos a través de la detección automática de los puntos de parada
- En el menú especial 32, habilitar el correcto tipo de encoder en uso (**párrafo 15.2**)
- Comenzar el aprendizaje de los tiempos de trabajo siguiendo el procedimiento a continuación:

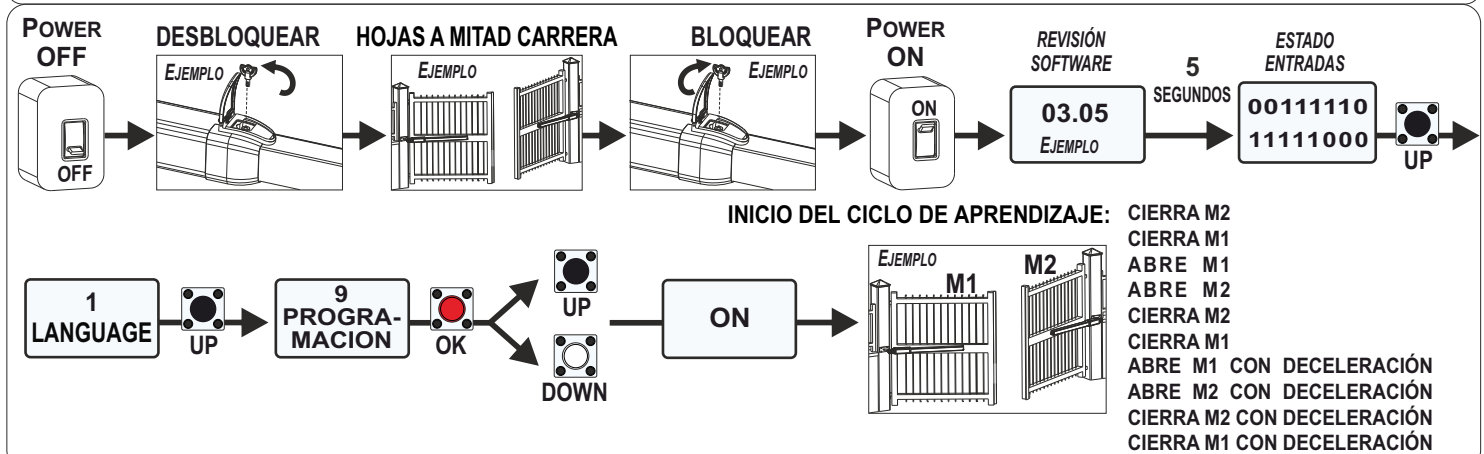

- ➔ Si los operadores realizan el ciclo de aprendizaje a partir de de la apertura, esperar el final del ciclo, invertir la rotación de los motores desde el menú 5, luego repetir el aprendizaje

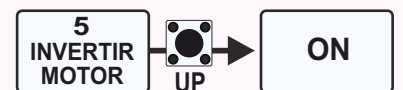

**!** En el caso aparece la alarma «DIRECCIÓN POTENCIÓMETRO», invertir el cable marrón con el cable azul y repetir la programación - ¡VÁLIDO SÓLO PARA POTENCIÓMETRO LINEAL!

- Después del aprendizaje, es posible revisar la lectura correcta de los pulsos accediendo a los siguientes menús (**ver el párrafo 9.5**)

51 I. PAR. M1	52 I. AP. M1	53 I. CH. M1	54 I. PAR. M2	55 I. AP. M2	56 I. CH. M2
------------------	-----------------	-----------------	------------------	-----------------	-----------------

- Después del aprendizaje, si necesario, es posible ajustar los parámetros de sensibilidad desde los siguientes menús (**ver el párrafo 9.6**)

33 SENSIBILIDAD APERTURA M1	34 SENSIBILIDAD CIERRE M1	35 SENSIBILIDAD APERTURA M2	36 SENSIBILIDAD CIERRE M2	37 SENSIBILIDAD RALENTIZACIÓN
--------------------------------	------------------------------	--------------------------------	------------------------------	----------------------------------

## 15.5 - APRENDIZAJE POR IMPULSOS MANUALES

**Procedimiento válido para operadores sin finales de carrera, sin potenciómetro y sin encoder (por ejemplo: doble batiente hidráulico)**

- Aprendizaje de los tiempos de trabajo mediante impulsos manuales en los puntos de parada
- Verificar que el menú 32 esté en «OFF» (**párrafo 15.2**); si es necesario, ajustar los tiempos de trabajo desde los menús al lado (*visibles sólo con el menú 32 en «OFF»*)

<b>65</b> TIEMPO APERTURA M1	<b>66</b> TIEMPO CIERRE M1	<b>67</b> TIEMPO APERTURA M2	<b>68</b> TIEMPO CIERRE M2
---------------------------------	-------------------------------	---------------------------------	-------------------------------

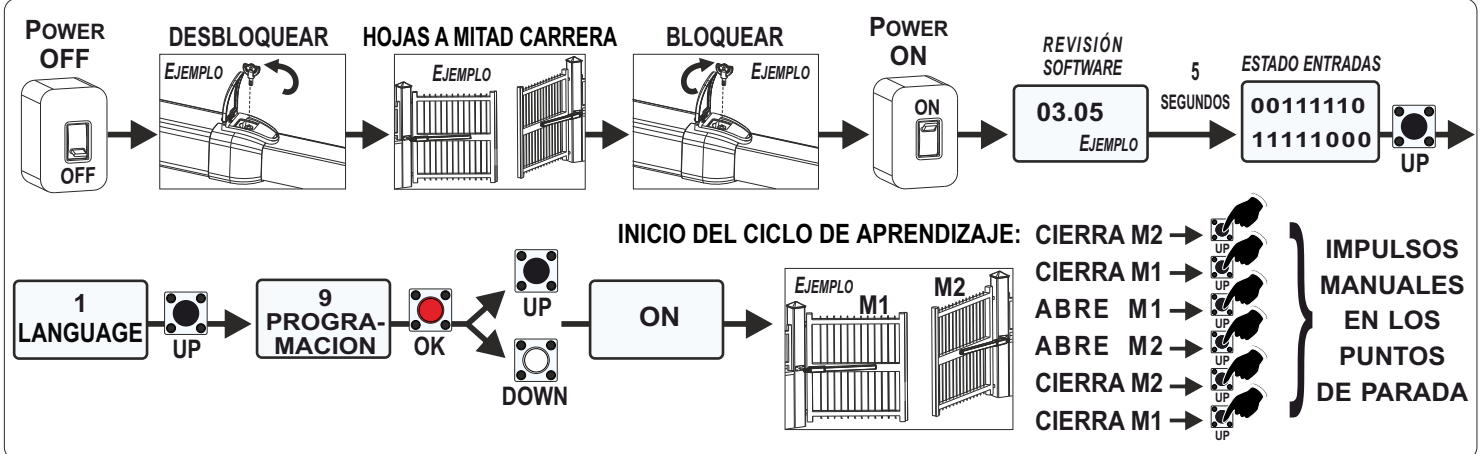

➔ Si los operadores realizan el ciclo de aprendizaje a partir de de la apertura, invertir la rotación de los motores desde el menú 5, luego repetir el aprendizaje

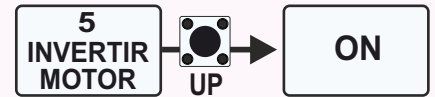

## 15.6 - APRENDIZAJE POR IMPULSOS MANUALES - con POTENCIÓMETRO o ENCODER «RT»

- Aprendizaje de los tiempos de trabajo mediante la detección de los pulsos por el encoder absoluto permitiendo así la elección de los puntos de parada **deseados**.
- En el menú especial 32, habilitar el potenciómetro o el encoder «RT» (**ver el párrafo 15.2**)

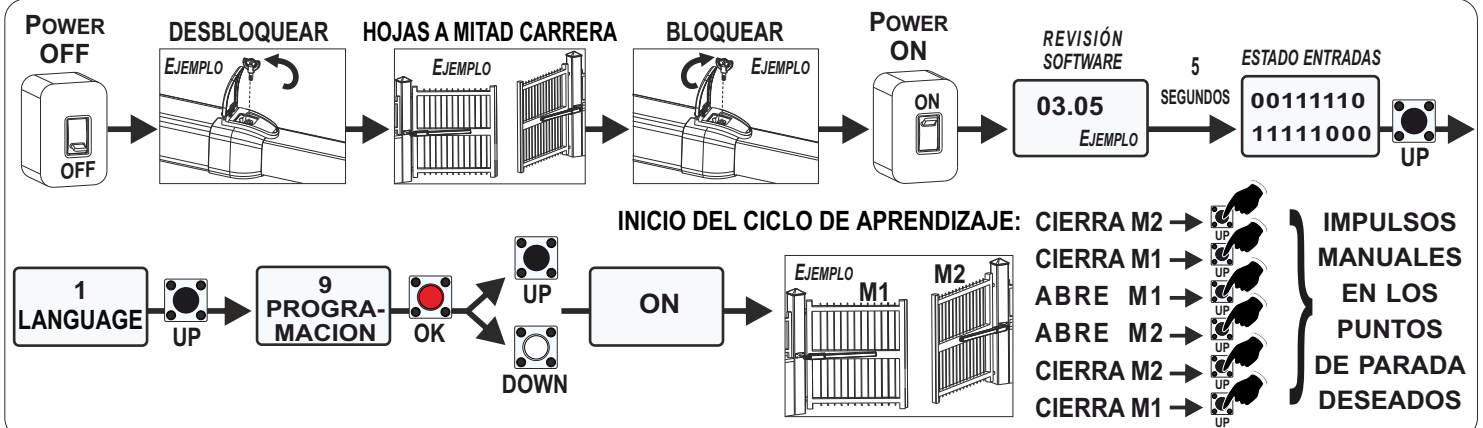

➔ Si los operadores realizan el ciclo de aprendizaje a partir de de la apertura, invertir la rotación de los motores desde el menú 5, luego repetir el aprendizaje

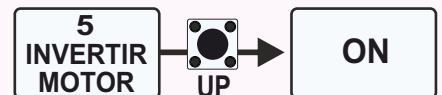

**!** En el caso aparece la alarma «DIRECCIÓN POTENCIÓMETRO», invertir el cable marrón con el cable azul y repetir la programación - ¡VÁLIDO SÓLO PARA POTENCIÓMETRO LINEAL!

- Después del aprendizaje, es posible revisar la lectura correcta de los pulsos accediendo a los siguientes menús (**ver el párrafo 9.5**)
- Después del aprendizaje, si es necesario, es posible ajustar los parámetros de sensibilidad desde los siguientes menús (**ver el párrafo 9.6**)

<b>51</b> I. PAR. M1	<b>52</b> I. AP. M1	<b>53</b> I. CH. M1	<b>54</b> I. PAR. M2	<b>55</b> I. AP. M2	<b>56</b> I. CH. M2
-------------------------	------------------------	------------------------	-------------------------	------------------------	------------------------

<b>33</b> SENSIBILIDAD APERTURA M1	<b>34</b> SENSIBILIDAD CIERRE M1	<b>35</b> SENSIBILIDAD APERTURA M2	<b>36</b> SENSIBILIDAD CIERRE M2	<b>37</b> SENSIBILIDAD RALENTIZACIÓN
---------------------------------------	-------------------------------------	---------------------------------------	-------------------------------------	---

## 16 - LÓGICA DE FUNCIONAMIENTO

**⚠️ POR DEFECTO, LA LÓGICA ESTÁ CONFIGURADA EN «AUTOMÁTICA» PERO SE PUEDE CAMBIAR DESPUÉS DE HABER APRENDIDO LOS TIEMPOS DE TRABAJO**

● **LÓGICA AUTOMÁTICA:** *pre-establecida por defecto*; en cualquier caso, se puede habilitar manualmente desde el menú 6 (o el menú 7, configurando un tiempo de pausa diferente de OFF y hasta 240 segundos - **también se habilita el cierre automático**)

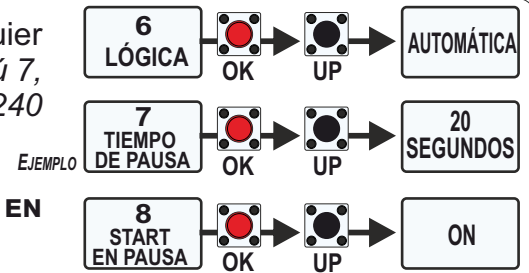

● También es posible elegir si aceptar o no un pulso de «**START EN PAUSA**» ajustando el menú 8 en «**ON**»

● Funcionamiento: enviando un pulso de **START** se abre la cancela; si se envía un otro pulso de **START** durante la apertura esto no se acepta; si se envía un **START** durante el cierre, esto invierte el movimiento

● **LÓGICA DE SEGURIDAD:** un pulso de **START** abre la cancela. Si se envía un **START** durante la apertura, esto invierte el movimiento. Si se envía un **START** durante el cierre, esto invierte el movimiento

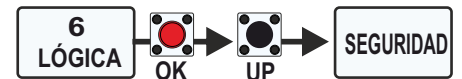

● **LÓGICA PASO PASO TIPO 1:** el contacto de **START** sigue la lógica: **ABRE - STOP - CIERRA - STOP - ABRE**

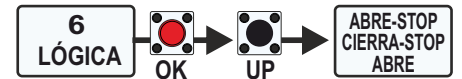

● **LÓGICA PASO PASO TIPO 2:** el contacto de **START** sigue la lógica: **ABRE - STOP - CIERRA - ABRE**

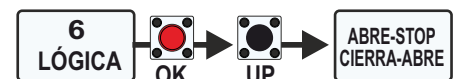

● **LÓGICA SEMIAUTOMÁTICA:** se configura automáticamente con el menú 7 ajustado en «**OFF**» (**CIERRE AUTOMÁTICO DESHABILITADO**)

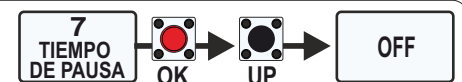

● Funcionamiento: un pulso de **START** abre la cancela; un otro pulso de **START** cierra la cancela; *En lógica semiautomática, el cierre automático siempre está deshabilitado.*

● Esta *lógica es necesaria para las siguientes lógicas (\*)*, manteniendo desactivado el cierre automático

● **LÓGICA HOMBRE PRESENTE:** la cancela abre hasta que se mantiene presionado el botón **START**; soltandolo, el movimiento se para.

La cancela cierra hasta que se mantiene presionado el botón de **START PEATONAL**; soltandolo, el movimiento se para. *\*MENU 7 EN «OFF»*

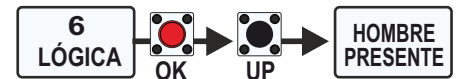

● **LÓGICA 2 PULSADORES:** un pulso de **START** abre y un pulso de **START PEATONAL** cierra. Un pulso de **START** enviado durante el cierre vuelve a abrir.

Un pulso de **START PEATONAL** (*es decir, de cierre*) enviado durante la apertura o durante el cierre será siempre ignorado. *\*MENU 7 EN «OFF»*

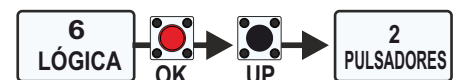

## 17 - PASSWORD

● Una vez activada la contraseña, **los menús solo serán visibles y no ajustables**;

● Si se olvida la contraseña, contactar con la asistencia técnica **que se reserva el derecho de evaluar y decidir si proporcionar o no el procedimiento de desbloqueo.**

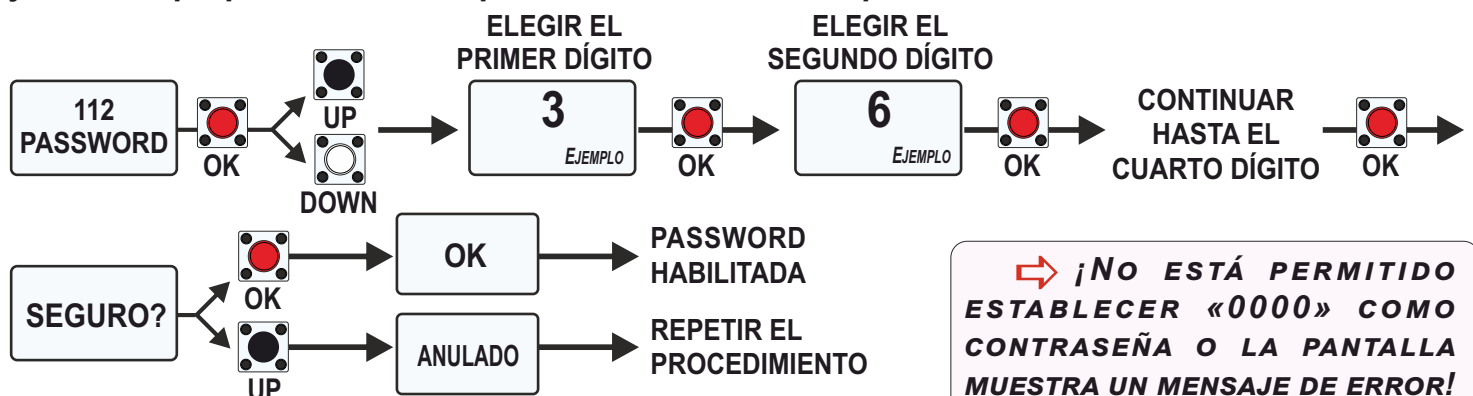

**➡ ¡NO ESTÁ PERMITIDO ESTABLECER «0000» COMO CONTRASEÑA O LA PANTALLA MUESTRA UN MENSAJE DE ERROR!**

# 18 - RECEPTORES Y TRANSMISORES



**CONECTAR EL RECEPTOR CON TARJETA ELECTRÓNICA NO ALIMENTADA, COMO SE INDICA EN EL CAPÍTULO 10**

- Con la **tarjeta apagada**, comprobar que el circuito receptor está correctamente insertado
- Programar los transmisores antes de conectar la antena
- Programar los transmisores solo con la cancela cerrada y el motor parado
- Con RF UNI y RF UNI PG se pueden utilizar tanto transmisores ROLL PLUS/UNI como con CÓDIGO FIJO
- Con RF FIX se pueden utilizar sólo transmisores de CÓDIGO FIJO
- Es posible memorizar hasta un máximo de 2 de las funciones disponibles
- **SIEMPRE** debe estar asignada la función de **START** (en el primer canal del TX)
- Si después de la primera programación, se cambia la segunda función asignada en un transmisor, entonces todos los transmisores adquirirán este cambio en el segundo canal.

⇒ **EL PRIMER TRANSMISOR MEMORIZADO DETERMINA LA CODIFICACIÓN DE LOS SIGUIENTES**  
*Ejemplo: si el primer transmisor está memorizado como ROLLING CODE, entonces todos los transmisores siguientes deberán memorizarse como ROLLING CODE y no se aceptarán transmisores con codificación diferente - para el procedimiento de cambio de codificación, consulte el manual del Tx*

## 18.1 - TRANSMISORES «ROLLING CODE PLUS» - «UNI» - «CÓDIGO FIJO»

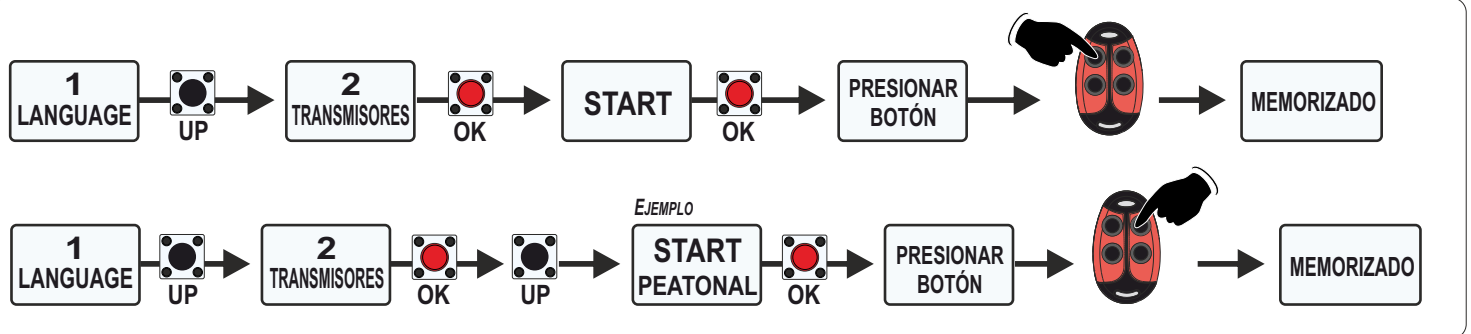

⇒ Para más detalles sobre las funciones que se pueden asociar a los transmisores, ver el **párrafo 18.4**

## 18.2 - SÓLO PARA TRANSMISORES CON CODIFICACIÓN ANTIGUA «ROLLING CODE»

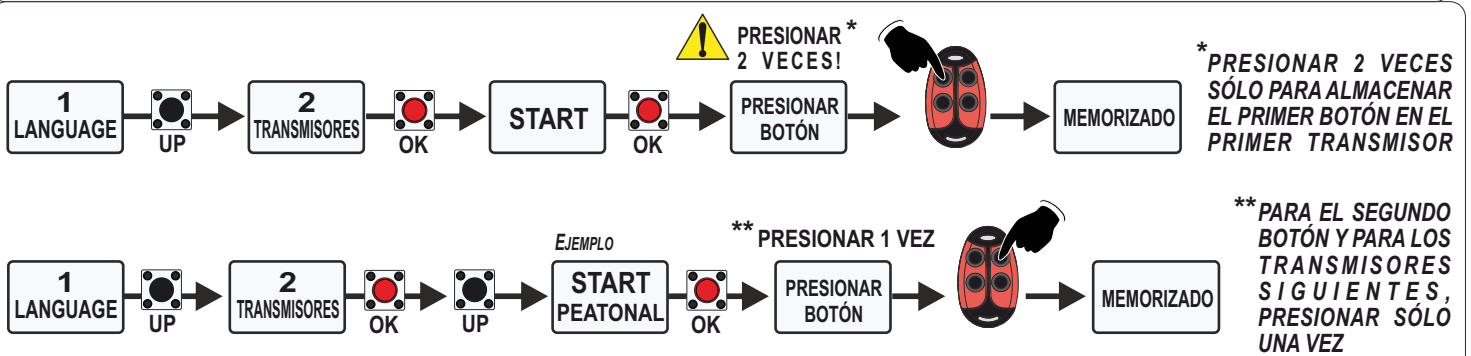

⇒ Para más detalles sobre las funciones que se pueden asociar a los transmisores, ver el **párrafo 18.4**

## 18.3 - APRENDIZAJE RÁPIDO DEL PULSO DE «START»

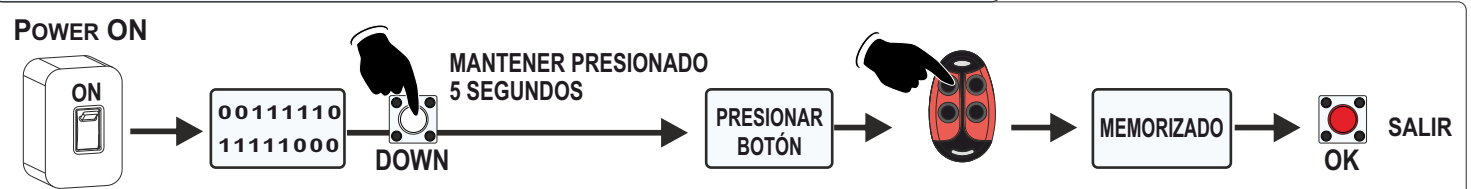

# 18.4 - TABLA PROGRAMACIÓN TRANSMISORES

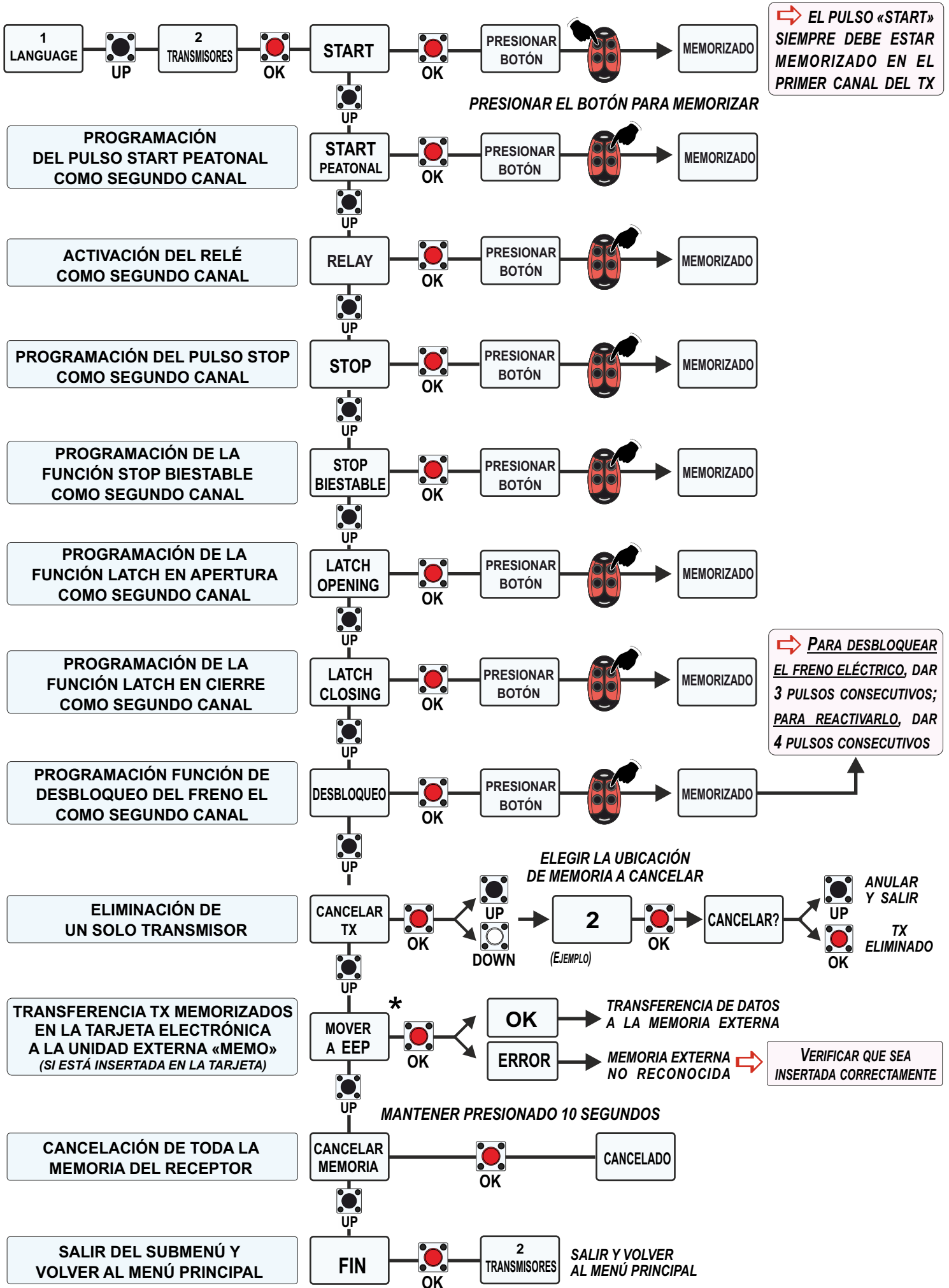

## 19 - INDICACIÓN ALARMAS

### 19.1 - AVERÍAS VISUALIZADAS EN LA PANTALLA

● La tarjeta electrónica señala algunos tipos de averías mediante un mensaje en la pantalla (*para salir del mensaje, presionar OK*)

● A continuación se encuentra la tabla con la lista de las averías que se muestran en la pantalla y la lista de las posibles soluciones al problema (*si el error continua, pongase en contacto con el servicio técnico*)

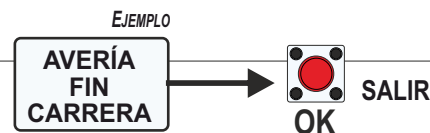

SEÑALIZACIÓN	SOLUCIÓN
<b>AVERÍA MOTOR</b>	Avería en la alimentación del motor - Controlar que no haya corto-circuitos en el motor o en la tarjeta electrónica; Verificar que la cancela no esté bloqueada o incrustada en parada. Desbloquear el operador y enviar un pulso de <i>START</i> para verificar que el motor gira: si el motor gira, desconectar la alimentación, bloquearlo nuevamente y restablecer la alimentación; si no gira, está quemado
<b>AVERÍA 24</b>	Avería en las salidas 24V o 24VAUX - Verificar que no haya corto-circuitos en el cableado o en la tarjeta electrónica; comprobar que no hay sobrecargas de corriente
<b>AVERÍA RED</b>	Avería en la alimentación principal - Verificar la presencia de alimentación eléctrica; Comprobar el fusible F2
<b>AVERÍA AUTO-TEST FOTOCÉLULA 1</b>	Avería de la función «AUTO-TEST FOTOCÉLULA» - Verificar el funcionamiento de la fotocélula 1 y/o su conexión en la tarjeta electrónica
<b>AVERÍA AUTO-TEST FOTOCÉLULA 2</b>	Avería de la función «AUTO-TEST FOTOCÉLULA» - Verificar el funcionamiento de la fotocélula 1 y/o su conexión en la tarjeta electrónica
<b>AVERÍA FIN DE CARRERA</b>	Avería de activación final de carrera - Verificar el funcionamiento de ambos finales de carrera y la correspondencia entre el sentido de movimiento del motor y el fin de carrera accionado
<b>AVERÍA POTENCIÓMETRO (1 o 2)</b>	Avería potenciómetro (1 o 2) - <i>la señal aparece sólo si el menú 32 está ajustado en «POSITION GATE»</i> la unidad de gestión del potenciómetro (LE/LSE) está dañada o no está conectada correctamente
<b>AVERÍA DIRECCIÓN POTENCIÓMETRO M1</b>	Error de conexión de los cables del potenciómetro del motor 1 - Invertir los cables de conexión del potenciómetro ( <i>invertir el cable azul con el cable marrón</i> )
<b>AVERÍA DIRECCIÓN POTENCIÓMETRO M2</b>	Error de conexión de los cables del potenciómetro del motor 2 - Invertir los cables de conexión del potenciómetro ( <i>invertir el cable azul con el cable marrón</i> )
<b>AVERÍA POTENCIÓMETRO «RT» O POSITION GATE</b>	Avería del potenciómetro - <i>la señal aparece sólo si el menú 32 está ajustado en «POSITION GATE» o en «RT»</i> - la unidad de gestión del potenciómetro (LE/LSE) o la unidad de gestión del encoder «RT» (LRT) está dañada o no está conectada correctamente o no ha sido configurada correctamente
<b>AVERÍA LAMPARA</b>	Avería luz intermitente - Verificar las conexiones y/o las condiciones de la lámpara
<b>AVERÍA BANDA SEGURIDAD (1 o 2)</b>	Avería banda de seguridad (1 o 2) - Controlar el hilo metálico de la banda de seguridad y los cables de conexión. Comprobar que el contacto está cerrado en el menú «ESTADO ENTRADAS» (párr. 14.4)
<b>AVERÍA ENCODER</b>	Avería encoder - <i>la señal aparece sólo si el menú 32 está ajustado en «ON»</i> - la unidad de gestión del encoder (LE/LSE) está dañada o no está conectada correctamente o no ha sido configurada correctamente; Comprobar que el operador no esté bloqueado
<b>ERROR PASSWORD</b>	Error de Password - Escribir la contraseña correctamente; No es posible establecer «0000» como contraseña; Si no conoce la contraseña, es necesario contactar la asistencia técnica

## 19.2 - AVERÍAS SEÑALIZADAS POR LA LUZ INTERMITENTE

- También es posible visualizar las señales por la luz intermitente, observando el número de destellos emitidos (*a continuación se muestra la tabla de correspondencia de destellos*)
- En caso de que ocurra un evento, los destellos de señal se emiten a cada pulso de «**START**»

TIPO ALARMA	DESTELLOS
AVERÍA MOTOR (M1 o M2)	9 LENTOS (CADA 0,5 s) POR 10 VECES
AVERÍA FOTOCÉLULA EN CIERRE	2 LENTOS (CADA 0,5 s) POR 5 VECES
AVERÍA FOTOCÉLULA EN APERTURA	3 LENTOS (CADA 0,5 s) POR 5 VECES
AVERÍA FOTOCÉLULA - AUTOTEST FALLADO	3 LENTOS (CADA 0,5 s) POR 1 VEZ
COLISIÓN - OBSTÁCULO DETECTADO DURANTE LA APERTURA	6 LENTOS (CADA 0,5 s) POR 10 VECES
COLISIÓN - OBSTÁCULO DETECTADO DURANTE EL CIERRE	6 LENTOS (CADA 0,5 s) POR 10 VECES
AVERÍA BANDA DE SEGURIDAD	4 RÁPIDOS (CADA 0,2 SEG) POR 3 VECES
AVERÍA POTENCIÓMETRO M1	11 RÁPIDOS (CADA 0,2 SEG) POR 4 VECES
AVERÍA POTENCIÓMETRO M2	11 RÁPIDOS (CADA 0,2 SEG) POR 4 VECES
AVERÍA POTENCIÓMETRO «RT» O «POSITION GATE»	11 RÁPIDOS (CADA 0,2 SEG) POR 4 VECES
AVERÍA EN EL CONTACTO STOP	5 LENTOS (CADA 0,5 s) POR 1 VEZ
AVERÍA O ERROR DEL FINAL DE CARRERA	4 RÁPIDOS (CADA 0,2 SEG) POR 10 VECES
CICLOS MÁXIMOS ALCANZADOS - MANTENIMIENTO	7 LENTOS (CADA 0,5 s) POR 1 VEZ

➡ La señal «**CICLOS MÁXIMOS ALCANZADOS**» se refiere al alcance de los ciclos máximos establecidos para realizar el mantenimiento del operador y una revisión de las configuraciones electrónicas

## 19.3 - MENÚ «DIAGNOSIS» PARA VISUALIZAR ÚLTIMOS EVENTOS

- Algunas de las señales y alarmas quedan en la memoria de la tarjeta electrónica, hasta un máximo de 10 eventos, que se pueden visualizar en el menú 106; a continuación se muestra la tabla con el tipo de eventos almacenados

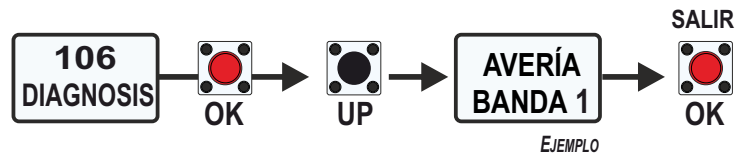

➡ Si el mensaje de error persiste, realizar las comprobaciones necesarias y/o desconectar el dispositivo que genera el error

TIPO DE SEÑALIZACIÓN	EVENTO ALMACENADO EN «DIAGNOSIS»
EVENTOS O ALARMAS DE AVERÍA EN EL MOTOR	AVERÍA MOTOR
EVENTOS O ALARMAS DE AVERÍA EN LA FOTOCÉLULA 1 O FOTOCÉLULA 2 EN APERTURA	FOTO APERTURA
EVENTOS O ALARMAS DE AVERÍA EN LA FOTOCÉLULA 1 O FOTOCÉLULA 2 EN CIERRE	FOTO CIERRE
EVENTOS O ALARMAS DE AVERÍA EN LA FOTOCÉLULA 10K	FOTO 10K
EVENTOS O ALARMAS DE DETECCIÓN DE OBSTÁCULOS EN FASE DE APERTURA	OBSTÁCULO APERTURA
EVENTOS O ALARMAS DE DETECCIÓN DE OBSTÁCULOS EN FASE DE CIERRE	OBSTÁCULO CIERRE
EVENTOS O ALARMAS DE AVERÍAS EN LA BANDA DE SEGURIDAD 1	AVERÍA BANDA 1
EVENTOS O ALARMAS DE AVERÍAS EN LA BANDA DE SEGURIDAD 2	AVERÍA BANDA 2
EVENTOS O ALARMAS DE AVERÍAS EN EL POTENCIÓMETRO ABSOLUTO	AVERÍA POT. 1 o POT. 2
EVENTOS O ALARMAS DE AVERÍAS EN EL CONTACTO DE STOP	STOP
ALCANCE DE LOS CICLOS MÁXIMOS ESTABLECIDOS - MANTENIMIENTO NECESARIO	MANTENIMIENTO
EVENTOS O ALARMAS DE AVERÍAS EN LA RED DE ALIMENTACIÓN PRINCIPAL	FALTA RED
EVENTOS O ALARMAS DE AVERÍAS EN LOS FINALES DE CARRERA DE APERTURA O CIERRE	FINAL DE CARRERA
EVENTOS O ALARMAS RELATIVAS A MANIOBRAS EN CASO DE EMERGENCIA	CIERRA SIEMPRE
EVENTOS O ALARMAS RELATIVAS A MANIOBRAS EN CASO DE EMERGENCIA	EMERGENCY

 **SIEMPRE RECOMENDAMOS CONSULTAR EL CAPÍTULO 20 DEDICADO A LA SOLUCIÓN DE PROBLEMAS. ¡LA MAYORÍA DE LOS PROBLEMAS SE PUEDEN RESOLVER SIGUIENDO LAS INSTRUCCIONES!**

## 20 - RESOLUCIÓN DE PROBLEMAS



**ASEGÚRESE DE QUE TODOS LOS DISPOSITIVOS DE SEGURIDAD ESTÉN «ON»**



PROBLEMA	CAUSA POSIBLE	SOLUCIÓN
El operador no responde a ningún comando de START	a) Verificar que los contactos N.C. estén conectados b) Fusible quemado	a) Verificar conexiones y puentes de los contactos banda de seguridad o Stop o fotocélula. b) Sustituir el fusible quemado en la tarjeta electrónica
El operador no funciona y la pantalla de diagnóstico está apagada	a) La tarjeta no está alimentada b) Fusible abierto c) Tarjeta electrónica defectuosa	a) Verifique la alimentación AC b) Verifique los fusibles c) Reemplazar la tarjeta defectuosa
El operador no responde a un mando a distancia (por ejemplo Apertura, Cierre, etc.)	a) Verificar las entradas de los mandos de apertura y cierre b) El botón Stop está activado c) El botón Reset está bloqueado d) Dispositivo de seguridad antiatrapamiento activo	a) Verificar todas las entradas de apertura y cierre para asegurarse de que no estén bloqueadas b) Verificar que el botón Stop no esté bloqueado c) Verificar el botón Reset d) Verificar en todas las entradas del dispositivo de protección antiatrapamiento, si hay algún sensor bloqueado
El operador no responde al transmisor	a) El botón Stop está activado b) El botón Reset está bloqueado c) Mala recepción de radio	a) Verifique que el botón Stop no esté bloqueado b) Verifique el botón de Reset c) Verifique si los otros dispositivos cableados funcionan correctamente; revisar el cable de la antena
El motor funciona en una sola dirección	a) Comprobar que el valor de resistencia entre fase y neutro del motor es MOhm b) Intente invertir la fase del motor y vea si cambia de dirección o no.	a) Reemplace el cable b) Si el motor está bloqueado, sustituir el cable; Si el motor se mueve en una sola dirección, el relé de dirección del motor está dañado.
La cancela no se mueve pero el motor gira	a) El motor está en posición bloqueada b) Presencia de un obstáculo	a) Desbloquear el motor b) Eliminar el obstáculo
La cancela no alcanza la posición completamente abierta o completamente cerrada	a) Configuración incorrecta de fin carrera b) Error de programación c) La cancela se detiene por un obstáculo d) Torque demasiado bajo e) La cancela es demasiado pesada para realizar la desaceleración automática	a) Configurar los finales de carrera b) Repetir la programación c) Eliminar el obstáculo d) Aumentar el parámetro de torque (pareja) e) Poner la deceleración en OFF
La cancela abre pero no cierra	a) Los contactos de las fotocélulas están conectados y abiertos b) Contacto Stop conectado y abierto c) Contacto banda seguridad abierto d) Alarma amperómetro	a) b) c) Compruebe los puentes o los dispositivos conectados o las señales de alarma en la luz intermitente d) Comprobar si ha intervenido la alarma del amperímetro y, si es necesario, aumentar el parámetro de par
La cancela no se cierra automáticamente	a) Tiempo de pausa demasiado alto b) Tarjeta en lógica semiautomática	a) Ajustar el tiempo de pausa b) Programar el parámetro PAUSA en un valor distinto de OFF
La cancela se mueve, pero no se pueden configurar correctamente los finales de carrera	a) La cancela no se mueve hacia el final de carrera b) Es muy difícil mover la cancela	a) Desbloquee y mueva la cancela manualmente, y asegúrese de que la cancela se mueva fácilmente de un final de carrera a el otro. Si necesario, reparar la cancela b) La cancela debe moverse fácil y libremente durante todo su recorrido, de final de carrera a final de carrera. Si necesario, reparar la cancela
La cancela no abre/cierra completamente cuando los finales de carrera están habilitados	a) La cancela no se mueve hacia el final de carrera b) Es muy difícil mover la cancela	a) Desbloquee y mueva la cancela manualmente, y asegúrese de que la cancela se mueva fácilmente de un final de carrera a el otro. Si necesario, reparar la cancela b) La cancela debe moverse fácil y libremente durante todo su recorrido, de final de carrera a final de carrera. Si necesario, reparar la cancela
La cancela se detiene durante la carrera y cambia de dirección	a) Control "Apertura/Cierre" activo b) La sensibilidad de detección de obstáculos es demasiado baja	a) Comprobar si hay una entrada activa entre todas las entradas de apertura y cierre b) Verifique el valor de la sensibilidad de detección de obstáculos e intente aumentarlo
La cancela no respeta los puntos de inicio de ralentización	a) El Encoder no funciona correctamente cuando se habilita b) Embrague mecánico lento c) Espacio de desaceleración demasiado grande d) El potenciómetro no funciona correctamente cuando se habilita e) Los parámetros de la posición de recuperación son demasiado altos o demasiado bajos	a) Verificar en el menú Encoder que el parámetro "Encoder Par" esté configurado desde un valor bajo de +/- 10 (cancela completamente cerrada) a "Encoder tot" (cancela completamente abierta). Si el movimiento "IPAR" no está en línea con el rango de valores (de +/- 10 a "Encoder tot") probablemente el Encoder es defectuoso b) Apretar el embrague mecánico c) Reducir el espacio de ralentización d) Verificar en el menú Potenciómetro que el parámetro "IPAR" esté configurado de "I.CH" (cancela completamente cerrada) a "I.AP" (cancela completamente abierta). Si el movimiento "IPAR" no está en línea con el rango de valores (de I.AP. a I.CH.), el potenciómetro esté defectuoso e) Reducir o aumentar los valores de "recuperación posición"

PROBLEMA	CAUSA POSIBLE	SOLUCIÓN
La cancela abre pero no cierra después un mando de TX o Temporizador de cierre	<ul style="list-style-type: none"> <li>a) Control "Apertura" activo</li> <li>b) Pausa no configurada</li> <li>c) El dispositivo de protección antiatrapamiento en cierre está activo</li> <li>d) El contacto fotocélula está abierto</li> <li>e) Entrada "interruptor fuego" activada</li> </ul>	<ul style="list-style-type: none"> <li>a) Verificar si hay una entrada activa entre las abiertas</li> <li>b) Verificar la configuración de la pausa</li> <li>c) Verificar si hay algún sensor activo entre todas las entradas del dispositivo de protección antiatrapamiento</li> <li>d) Controlar el contacto de las fotocélulas</li> <li>e) Verificar la entrada del "interruptor fuego"</li> </ul>
La cancela se abre repentinamente sin que se haya dado el mando de Start	<ul style="list-style-type: none"> <li>a) Frecuencia u otras perturbaciones de la línea principal</li> <li>b) Cortocircuito en el contacto de Start</li> </ul>	<ul style="list-style-type: none"> <li>a) El cableado AC debe estar separado de los cables DC y pasar por conductos separados. Si se trata de una perturbación de frecuencia, cambiarla a otro MHz, como 868 o FM</li> <li>b) Verifique todos los contactos de START</li> </ul>
No se acepta el mando de cierre durante la pausa, en lógica automática, aunque la espira o la fotocélula son configuradas como Start	<ul style="list-style-type: none"> <li>a) START EN PAUSA no está en ON</li> <li>b) La entrada de fotocélula/espira no está configurada como "recarga tiempo de pausa"</li> </ul>	<ul style="list-style-type: none"> <li>a) Poner en ON el menú de START EN PAUSA</li> <li>b) Ajustar el menú fotocélula/espira en "recarga tiempo de pausa"</li> </ul>
La cancela no tiene la fuerza necesaria para cerrar o alcanzar el final de carrera	<ul style="list-style-type: none"> <li>a) La desaceleración no es posible o porque la cancela es demasiado pesada o por la inclinación o porque la instalación no es nueva</li> </ul>	<ul style="list-style-type: none"> <li>a) Ajustar la deceleración en OFF</li> </ul>
La carrera de la cancela está obstruida y no puede detenerse o retroceder	<ul style="list-style-type: none"> <li>a) Forzar el ajuste necesario</li> </ul>	<ul style="list-style-type: none"> <li>a) Consulte la sección Ajustes para realizar la prueba de obstrucción y el ajuste correcto de la fuerza necesaria (sensibilidad - pareja)</li> </ul>
La fotocélula no detiene ni invierte el recorrido de la cancela	<ul style="list-style-type: none"> <li>a) El cableado de la fotocélula es incorrecto</li> <li>b) La fotocélula está defectuosa</li> <li>c) Las fotocélulas han sido instaladas demasiado distantes</li> </ul>	<ul style="list-style-type: none"> <li>a) Verificar el cableado de la fotocélula. Verificar que, al accionar la fotocélula durante el movimiento, la cancela se detiene e invierte su dirección</li> <li>b) Sustituir la fotocélula defectuosa. Vuelva a comprobar si, al accionar la fotocélula durante el movimiento, la cancela se detiene e invierte su dirección</li> <li>c) Acerque las fotocélulas o utilice bandas con sensores</li> </ul>
La banda de seguridad no detiene ni invierte el recorrido de la cancela	<ul style="list-style-type: none"> <li>a) Cableado incorrecto del sensor de la banda de seguridad</li> <li>b) Sensor de la banda defectuoso</li> </ul>	<ul style="list-style-type: none"> <li>a) Verificar el cableado de la banda de seguridad. Verificar que, al accionarla, la cancela se detiene e invierte su dirección</li> <li>b) Sustituir la banda de seguridad averiada y comprobar que, al accionarla, la cancela se detiene e invierte su dirección</li> </ul>
La alarma suena durante 5 minutos o la alarma suena con un comando	<ul style="list-style-type: none"> <li>a) Ha ocurrido doble atrapamiento (dos obstrucciones dentro de una sola activación)</li> </ul>	<ul style="list-style-type: none"> <li>a) Verificar la causa de la detección de atrapamiento (obstrucción) y corríjala. Presione el botón de reset para silenciar la alarma y reiniciar el operador</li> </ul>
La espira anti-cierre no mantiene la cancela en el final de carrera de apertura	<ul style="list-style-type: none"> <li>a) Sensor espira anti-cierre mal ajustado</li> <li>b) Sensor espira anti-cierre defectuoso</li> <li>c) Ajuste incorrecto</li> </ul>	<ul style="list-style-type: none"> <li>a) Vuelva a verificar la configuración del sensor de espira anti-cierre y ajustarla si necesario</li> <li>b) Reemplace el sensor del vehículo defectuoso</li> <li>c) Verificar que el menú 98 está en "Espira anti-cierre"</li> </ul>
Los accesorios conectados a las salidas de 24V para alimentación de accesorios no funcionan correctamente, se apagan o reinician	<ul style="list-style-type: none"> <li>a) Protección de alimentación accesorios activa</li> <li>b) Tarjeta electrónica defectuosa</li> </ul>	<ul style="list-style-type: none"> <li>a) Desconecte todos los dispositivos conectados a las salidas de 24V para alimentar los accesorios y mida su voltaje (debe ser 23-30 Vdc). Si el voltaje es correcto, vuelva a conectar los accesorios uno a la vez, midiendo el voltaje cada vez.</li> <li>b) Reemplace la placa defectuosa</li> </ul>
Avería en 24VAUX	<ul style="list-style-type: none"> <li>a) Sobrecarga/cortocircuito en salida 10</li> <li>b) Fusible quemado</li> </ul>	<ul style="list-style-type: none"> <li>a) Compruebe si el cable está en cortocircuito</li> <li>b) Reemplace el fusible</li> </ul>
La tarjeta enciende pero el motor no gira	<ul style="list-style-type: none"> <li>a) Botón de Stop activo o puente en el contacto incorrecto</li> <li>b) Abrir o cerrar la entrada activa</li> <li>c) Dispositivo de protección contra atrapamientos activado</li> <li>d) Tarjeta electrónica defectuosa</li> </ul>	<ul style="list-style-type: none"> <li>a) Verificar que el botón Stop no esté bloqueado y que sea un circuito N.C. o poner un puente en el contacto Stop</li> <li>b) Verificar que ninguna de las entradas de apertura y cierre esté bloqueada</li> <li>c) Verifique si hay un sensor bloqueado entre todas las entradas del dispositivo de protección contra atrapamientos</li> <li>d) Reemplace la tarjeta electrónica defectuosa</li> </ul>

## ESQUEMA FUNCIONES MENU SWING 2 DG (R2F) - (R2BF)

LAS FUNCIONES DESCRITAS SON VÁLIDAS PARA TODAS LAS VERSIONES DE SWING 2 DG, SALVO INDICACIÓN EXPRESA

MENÚ		SET	DESCRIPCIÓN	DEFAULT	NOTE
1	LANGUAGE	<i>Italiano</i>	Italiano	English	
		<i>English</i>	Inglés		
		<i>Français</i>	Francés		
		<i>Español</i>	Español		
		<i>Dutch</i>	Holandés		
2	TRASMISORES	START	START	Start  Start Peatonal	
		START peatonal	START Peatonal		
		Relay	Activación del relé durante 3 segundos <b>Para memorizar el comando de activación Relé en el Tx, se debe antes configurar «START 3 s» en el menú 132-RELAY</b>		
		STOP	STOP		
		STOP biestable	Pulsado una vez apaga la cancela; Pulsado dos veces reactiva el mando de START		
		Latch apertura	Una pulsación abre y mantiene abierto. Una segunda pulsación restablece el movimiento		
		Latch cierre	Una pulsación cierra y mantiene cerrado. Una segunda pulsación restablece el movimiento		
		Desbloquear	Función para el bloque/desbloque del freno eléctrico		
		Cancelar un tx	Cancelación de sólo un TX		
		Mover a EEP	Transfiere los Tx memorizados en la tarjeta a la EEPROM externa (MEM) si está insertada		
		Cancelar la memoria	Cancelación de toda la memoria TX del receptor		
Fin	Salida de menú «Transmisores»				
3	MOTOR	<b>1- Hidráulico</b>	Operadores hidráulicos	Mecánico	
		<b>2- Corredera</b>	Operadores para cancelas correderas		
		<b>3- Corredera reversible</b>	Operadores para cancelas correderas reversibles		
		<b>4- Batiente Mecánico</b>	Operadores electromecánicos para cancelas batientes		
		<b>11- Cougar</b>	Operador electromecánico para cancelas batientes		
4	NUMERO MOTORES	De 1 a 2	Permite elegir el numero de motores que se deben gestionar	1	
5	INVIERTE MOTOR	On	Inversión del sentido de movimiento de apertura/cierre <b>(se invierten tanto los motores como los finales de carrera)</b>	Off	
		Off	Desactivado		
6	LOGICA	Automática	Automática - <b>cierre automático habilitado</b>	Automática	
		Abre-stop-cierra-stop-abre	Paso a Paso tipo 1		
		Abre-stop-cierra-abre	Paso a Paso tipo 2		
		2 pulsadores	Dos botones		
		Seguridad	Seguridad		
		Hombre presente	Hombre presente		

MENÚ		SET		DESCRIPCIÓN	DEFAULT	NOTE	
7	TIEMPO DE PAUSA	<i>Off</i>		Habilitación de la lógica semiautomática <b>un pulso de START abre y otro pulso de START cierra la cancela - cierre automático deshabilitado</b>	<i>Off</i>		
		1	240	Ajuste del tiempo de pausa (de 1 segundo hasta 4 minutos) antes del cierre automático			
8	START EN PAUSA	<i>Off</i>		La señal de START no se acepta durante la pausa	<i>Off</i>		
		<i>On</i>		La señal de START se acepta durante la pausa			
9	PROGRAMACIÓN	<i>Off</i>	<i>On</i>	Inicio del aprendizaje de los tiempos de trabajo	<i>Off</i>		
10	START DE PRUEBA	<i>Off</i>	<i>On</i>	Envío de una señal de START de prueba de funcionamiento <b>(¡solo se puede utilizar en tarjetas ya programadas!)</b>	<i>Off</i>		
13	PAUSA LATCH	<i>Off</i>	<i>On</i>	Si está en «ON», cuando la función «LATCH OPENING» está desactivada, el operador respeta el tiempo de pausa. De lo contrario, si está en «OFF» no lo respeta	<i>Off</i>		
14	RESET	Mantener presionado el botón UP hasta que aparece una cuenta atrás de 5 segundos; al final aparece «INIT» que confirma el RESET de la tarjeta electrónica					
192	TEST MOTOR 1 *	Permite mover la cancela con modalidad «hombre muerto» provisoria, para realizar pruebas de funcionamiento o simplemente para posicionarla como deseado MANTENIENDO PRESIONADO <b>UP</b> = LA CANCELA ABRE MANTENIENDO PRESIONADO <b>DOWN</b> = LA CANCELA CIERRA				----	
193	TEST MOTOR 2 *	Permite mover la cancela con modalidad «hombre muerto» provisoria, para realizar pruebas de funcionamiento o simplemente para posicionarla como deseado MANTENIENDO PRESIONADO <b>UP</b> = LA CANCELA ABRE MANTENIENDO PRESIONADO <b>DOWN</b> = LA CANCELA CIERRA				----	
* El pulso se acepta solo al final del ciclo o después de un STOP; no se acepta durante el ciclo y durante la pausa							
15	FIN	Presionar <b>OK</b> para volver a la visualización de la versión firmware y del estado de las entradas					
16	MENU ESPECIAL	Presionar <b>OK</b> para acceder al menú especial					

## MENÚ ESPECIAL





PRESIONAR AL MISMO TIEMPO DURANTE 5 SEGUNDOS PARA ACCEDER O SALIR DEL MENÚ ESPECIAL

LAS FUNCIONES DESCRITAS SON VÁLIDAS PARA TODAS LAS VERSIONES DE SWING 2 DG, SALVO INDICACIÓN EXPRESA

MENÚ ESPECIAL		SET		DESCRIPCIÓN	DEFAULT	NOTE
26	RETRASO HOJA APERTURA	Off	6	Ajustable de <b>OFF</b> hasta <b>6 segundos</b>	1,5	
27	RETRASO HOJA CIERRE	Off	20	Ajustable de <b>OFF</b> hasta <b>20 segundos</b>	2,5	
28	PAR APERTURA 1	30%	100%	<b>Par en apertura Motor 1:</b> cuanto mayor sea el valor de par, mayor será la fuerza necesaria para la inversión en caso de obstáculo. <b>Con motores hidráulicos, el par será al 100%</b>	75%	
29	PAR CIERRE 1	30%	100%	<b>Par en cierre Motor 1:</b> cuanto mayor sea el valor de par, mayor será la fuerza necesaria para la inversión en obstáculo. <b>Con motores hidráulicos, el par será al 100%</b>	75%	
30	PAR APERTURA 2	30%	100%	<b>Par en apertura Motor 2:</b> cuanto mayor sea el valor de par, mayor será la fuerza necesaria para la inversión en caso de obstáculo. <b>Con motores hidráulicos, el par será al 100%</b>	75%	
31	PAR CIERRE 2	30%	100%	<b>Par en cierre Motor 2:</b> cuanto mayor sea el valor de par, mayor será la fuerza necesaria para la inversión en obstáculo. <b>Con motores hidráulicos, el par será al 100%</b>	75%	
32	ENCODER	ON sólo si está conectado por unidad de gestión LE/LSE		ON = habilitación del Encoder Estándar OFF = deshabilitación del Encoder Estándar En OFF sólo se muestran los tiempos de trabajo aprendidos	Off	
	47 ENCODER PAR. M1	Xxx.		Impulsos leídos por el Encoder durante el funcionamiento ( <b>Motor 1</b> )		
	48 ENCODER TOT. M1	Xxx.		Impulsos totales memorizados en programación ( <b>Motor 1</b> )		
	49 ENCODER PAR. M2	Xxx.		Impulsos leídos por el Encoder durante el funcionamiento ( <b>Motor 2</b> )		
	50 ENCODER TOT. M2	Xxx.		Impulsos totales memorizados en programación ( <b>Motor 2</b> )		
32	ENCODER	Position Gate		Activación del potenciómetro lineal «POSITION GATE» <b>sólo si está conectado por unidad de gestión LE o LSE</b>	Off	
		RT		Activación del encoder absoluto «RT» <b>sólo si está conectado por unidad de gestión LRT</b>		
51	I.PAR.M1 *	-----		Muestra la posición actual del potenciómetro/encoder absoluto en la hoja del <b>Motor 1</b> . Este parámetro es útil para verificar si el potenciómetro o el encoder absoluto se leen correctamente		
52	I.AP.M1	De valor aprendido a ± 100 pulsos		Muestra los impulsos contabilizado por la tarjeta cuando la hoja del <b>Motor 1</b> está completamente abierta		
53	I.CH.M1	De valor aprendido a ± 100 pulsos		Muestra los impulsos contabilizado por la tarjeta cuando la hoja del <b>Motor 1</b> está completamente cerrada		
54	I.PAR.M2 *	-----		Muestra la posición actual del potenciómetro/encoder absoluto en la hoja del <b>Motor 2</b> . Este parámetro es útil para verificar si el potenciómetro o el encoder absoluto se leen correctamente		
55	I.AP.M2	De valor aprendido a ± 100 pulsos		Muestra los impulsos contabilizado por la tarjeta cuando la hoja del <b>Motor 2</b> está completamente abierta		
56	I.CH.M2	De valor aprendido a ± 100 pulsos		Muestra los impulsos contabilizado por la tarjeta cuando la hoja del <b>Motor 2</b> está completamente cerrada		

\* Mientras que se visualizan los impulsos parciales, es posible **ABRIR** (presionando **UP**) o **CERRAR** (presionando **DOWN**) el operador de referencia, para verificar la lectura correcta del potenciómetro - Solo con «POSITION GATE»

MENÚ ESPECIAL		SET	DESCRIPCIÓN	DEFAULT	NOTE
32	ENCODER	OFF	<b>ON</b> = habilitación del Encoder Estándar <b>OFF</b> = deshabilitación del Encoder Estándar <i>En OFF sólo se muestran los tiempos de trabajo aprendidos</i>	Off	
	65 TIEMPO APERTURA M1	xxx.s	Indica el valor aprendido durante el autoaprendizaje de los tiempos de trabajo en apertura y cierre ( <b>Motor 1</b> ). Con UP y DOWN es posible aumentar o reducir los tiempos de trabajo		
	66 TIEMPO CIERRE M1	xxx.s			
	67 TIEMPO APERTURA M2	xxx.s			
	68 TIEMPO CIERRE M2	xxx.s			
33	SENSIBILIDAD APERTURA MOTOR 1	10% (intervención rápida) 99% (intervención lenta)	Ajuste del tiempo de intervención del Encoder o Encoder «RT» o Potenciómetro en el Motor 1 durante la apertura	Off	
		Off (intervención excluida)	Desactivado		
34	SENSIBILIDAD CIERRE MOTOR 1	10% (intervención rápida) 99% (intervención lenta)	Ajuste del tiempo de intervención del Encoder o Encoder «RT» o Potenciómetro en el Motor 1 durante el cierre	Off	
		Off (intervención excluida)	Desactivado		
35	SENSIBILIDAD APERTURA MOTOR 2	10% (intervención rápida) 99% (intervención lenta)	Ajuste del tiempo de intervención del Encoder o Encoder «RT» o Potenciómetro en el Motor 2 durante la apertura	Off	
		Off (intervención excluida)	Desactivado		
36	SENSIBILIDAD CIERRE MOTOR 2	10% (intervención rápida) 99% (intervención lenta)	Ajuste del tiempo de intervención del Encoder o Encoder «RT» o Potenciómetro en el Motor 2 durante el cierre	Off	
		Off (intervención excluida)	Desactivado		
37	SENSIBILIDAD DECELERATION	10% (intervención rápida) 99% (intervención lenta)	Ajuste del tiempo de intervención del Encoder o Encoder «RT» o Potenciómetro en el Motor durante la ralentización	Off	
		Off (intervención excluida)	Desactivado		
38	UMBRAL POTENCIÓMETRO EN APERTURA M1	1      1000 <i>menús disponibles sólo si el «Position Gate» o el encoder «RT» están conectados y si el menú 32 está correctamente configurado</i>	<b>Ajuste del umbral de intervención del Potenciómetro o del Encoder «RT».</b> El parámetro es autodeterminado en el aprendizaje, pero también se puede ajustar posteriormente siempre que el valor configurado sea inferior al valor reportado en VP1 o VP2 (valores de velocidad instantáneos visibles accediendo al menú DEBUG). <b>NOTA: cuanto menor sea el valor de umbral, más lenta será la respuesta del potenciómetro</b>	Según el modelo	
39	UMBRAL POTENCIÓMETRO EN CIERRE M1				
40	UMBRAL POTENCIÓMETRO EN APERTURA M2				
41	UMBRAL POTENCIÓMETRO EN CIERRE M2				
42	UMBRAL POTENCIÓMETRO EN DECELERACIÓN APERTURA M1				
43	UMBRAL POTENCIÓMETRO EN DECELERACIÓN CIERRE M1	1      100	<b>Ajuste del umbral de intervención del Potenciómetro o del Encoder «RT» en ralentización.</b> De default este valor se establece en 10, pero se puede ajustar manualmente siempre que el valor configurado sea inferior al valor reportado en VP1 o VP2 <b>(valores de velocidad instantáneos visibles accediendo al menú DEBUG)</b>	Según el modelo	
44	UMBRAL POTENCIÓMETRO EN DECELERACIÓN APERTURA M2	1      100 <i>menús disponibles sólo si el «Position Gate» o el encoder «RT» están conectados y si el menú 32 está correctamente configurado</i>			
45	UMBRAL POTENCIÓMETRO EN DECELERACIÓN CIERRE M2				

MENÚ ESPECIAL		SET	DESCRIPCIÓN	DEFAULT	NOTE
46	INVERSION CIERRE <i>No visible si el menú 86 está reglado en «BUZZER»</i>	Total	En caso de obstáculo o intervención de la banda de seguridad durante el cierre, la cancela reabre totalmente y, si el cierre automático está activado ( <b>lógica automática</b> ), se intentará hasta 5 veces	Según el modelo	
		Parcial	En caso de obstáculo o intervención banda de seguridad o potenciómetro o Encoder «RT», la cancela hace una inversión parcial de dirección ( <b>unos 30 cm</b> ) después se para		
<b>Menú 47 - 48 - 49 - 50 visibles sólo con el menú 32- ENCODER = ON</b>					
<b>Menú 51 - 52 - 53 - 54 - 55 - 56 visibles sólo con el menú 32- ENCODER = Position Gate o RT</b>					
59	DECELERACION APERTURA 1	Off (*) 50% Hidráulico	Ajuste del punto de inicio deceleración, referido a la última parte porcentual de la carrera <b>(OFF = ralentización excluida)</b> <b>Con motores hidráulicos, más allá de 50%, la deceleración se establece automáticamente en «Hidráulica»</b>	Según el modelo	
60	DECELERACION CIERRE 1				
61	DECELERACION APERTURA 2				
62	DECELERACION CIERRE 2				
<b>* Para motores con freno hidráulico CF o con doble freno hidráulico 2CF el parámetro debe estar en OFF</b>					
63	DECELERACION	0% 	Ajuste de la transición de velocidad normal a velocidad de ralentización	100%	
64	ACELERACION	0% 	Tramo de aceleración. Ajuste de la velocidad de arranque del motor	100%	
<b>Menú 65 - 66 - 67 - 68 visibles sólo con el menú 32- ENCODER = OFF</b>					
69	ANTI OVERLAP	Off	Desactivación del control anti-sobreposición de hojas, permitiendo la gestión separada de las 2 hojas	Off	
		On	Habilitación del control anti-sobreposición de hojas		
70	RECUPERACION POSICION APERTURA	0 20 segundos Solo con 32-Encoder OFF	Después de un pulso de STOP o de inversión dados durante la apertura, la cancela recupera el espacio sobrante recorrido por inercia	1s	
71	RECUPERACION POSICION CIERRE	0 20 segundos Solo con 32-Encoder OFF	Después de un pulso de STOP o de inversión dados durante el cierre, la cancela recupera el espacio sobrante recorrido por inercia	1s	
72	TOLERANCIA APERTURA MOTOR 1	0% 100% (*)	Ajuste del espacio de tolerancia entre reconocimiento tope mecánico en apertura y reconocimiento obstáculo - En caso de obstáculo dentro del espacio de tolerancia, este será considerado como tope mecánico	80%	
73	TOLERANCIA CIERRE MOTOR 1	0% 100% (*)	Ajuste del espacio de tolerancia entre reconocimiento tope mecánico en cierre y reconocimiento obstáculo - En caso de obstáculo dentro del espacio de tolerancia, este será considerado como tope mecánico	80%	
74	TOLERANCIA APERTURA MOTOR 2	0% 100% (*)	Ajuste del espacio de tolerancia entre reconocimiento tope mecánico en apertura y reconocimiento obstáculo - En caso de obstáculo dentro del espacio de tolerancia, este será considerado como tope mecánico	80%	
75	TOLERANCIA CIERRE MOTOR 2	0% 100% (*)	Ajuste del espacio de tolerancia entre reconocimiento tope mecánico en cierre y reconocimiento obstáculo - En caso de obstáculo dentro del espacio de tolerancia, este será considerado como tope mecánico	80%	
<b>* Con Encoder «RT»:: 0% = 20 impulsiones      100% = 200 impulsiones</b> <b>Con «POSITION GATE» : 0% = 20 impulsiones      100% = 500 impulsiones</b>					

MENÚ ESPECIAL		SET	DESCRIPCIÓN	DEFAULT	NOTE
76	GOLPE DE HOJA	<i>Tiempo Golpe de hoja</i> <i>Off - 3 seg.</i>	Antes de abrir, el motor arranca en cierre por el tiempo establecido para facilitar el chasquido de cerradura	<i>Off</i>	
		<i>Repetir Golpe Cerradura</i> <i>Off - On</i>	Si está ajustado en <b>ON</b> , la cerradura hace el chasquido tanto antes como después el golpe de hoja		
		<i>Fin</i>	Salida menú		
77	TIEMPO CERRADURA	<i>Off</i> <i>5 segundos</i>	Ajusta el tiempo de chasquido de la cerradura de 0 a 5 segundos	<i>3 s</i>	
78	CERRADURA	<i>Solo apertura</i>	Cerradura activa sólo antes de la apertura	<i>Apertura y cierre</i>	
		<i>Solo cierre</i>	Cerradura activa sólo antes del cierre		
		<i>Apertura y cierre</i>	Cerradura activa antes de la apertura y del cierre		
79	ANTI-INTRUSION	<i>Solo apertura</i>	Si la cancela se mueve, ya sea por viento o forzada manualmente, la función pone en marcha el motor para restablecer la posición inicial. <b>(función utilizable solo con potenciómetro o encoder «RT» o fin de carrera instalados)</b>	<i>Off</i>	
		<i>Solo cierre</i>			
		<i>Apertura y cierre</i>			
		<i>Off</i>			
80	PUSHOVER	<i>Off</i>	Permite a la cancela hacer un movimiento extra con par máximo para asegurar el cierre - <b>En caso de un pulso de STOP, la función Pushover se restablece solo después de un pulso de START</b>	<i>Off</i>	
		<i>Apertura y cierre</i>			
		<i>Solo apertura</i>			
		<i>Solo cierre</i>			
81	PUSHOVER PERIODICO	<i>Off</i> <i>8h</i> <b><i>Solo con pushover activado</i></b>	Permite la repetición de la función PushOver a distancia de tiempo ajustable de 0 a 8h a intervalos de 1 hora	<i>Off</i>	
82	DESENGANCHE MOTOR	<i>Apertura 1</i> <i>Off - 3 s</i>	Si se ajusta diferente de OFF, al final del ciclo el motor invierte ligeramente el sentido de rotación, para el tiempo ajustado <b>(hasta 3 segundos)</b>	<i>Off</i> <i>Hidráulico</i>  <i>0.1</i> <i>Mecánico</i>	
		<i>Cierre 1</i> <i>Off - 3 s</i>			
		<i>Apertura 2</i> <i>Off - 3 s</i>			
		<i>Cierre 2</i> <i>Off - 3 s</i>			
		<i>FIN</i>			
83	TIEMPO ADICIONAL*	<i>0.0</i> <i>10 seg.</i>	Si hay finales de carrera instalados, es posible añadir un tiempo extra <b>(hasta 10 segundos)</b> al movimiento del operador después de la lectura del final de carrera <b>Nota: Con Encoder instalado, el espacio será ajustable a impulsiones (de 0 hasta 100)</b>	<i>0.0 s</i>	
<b>* Solo si el operador tiene deceleración hidráulica y uno o más menús de deceleración (de 59 a 62) están configurados en «HIDRÁULICO» (el TIEMPO EXTRA se aplica al operador y dirección de movimiento del menú configurado en HIDRÁULICO)</b>					
84	FRENO	<i>Off</i> <i>100%</i>	Ajusta la frenada electrónica en el final de la carrera	<i>Off</i>	
85	PRE-DESTELLO	<i>Solo cierre</i>	Activación del pre-destello sólo antes del cierre <b>(Para ingresar esta opción, comprimir DOWN cuando el display está en el valor 0.0)</b>	<i>Off</i>	
		<i>0.0</i> <i>5.0 seg.</i>	Ajusta la duración del pre-destello		
86	LUZ INTERMITENTE	<i>Normal</i>	Normal	<i>Normal</i>	
		<i>Piloto</i>	Lámpara piloto		
		<i>Siempre</i>	Siempre encendido		
		<i>Buzzer</i>	Buzzer		
87	LUZ INTERMITENTE Y TIMER	<i>Off</i>	La luz intermitente queda apagada con temporizador activo y cancela abierta	<i>Off</i>	
		<i>On</i>	La luz intermitente queda encendida con temporizador activo y cancela abierta		
88	LUZ DE CORTESIA	<i>Off</i>	Desactivada	<i>En ciclo</i>	
		<i>1</i> <i>240</i>	Activación de luz ajustable de 1 segundo hasta 4 minutos		
		<i>En ciclo</i>	Activación luz de cortesía solo en ciclo		

MENÚ ESPECIAL		SET		DESCRIPCIÓN	DEFAULT	NOTE
89	SEMAFORO A RESERVACION	Off	On	Permite gestionar la prioridad en entrada ( <i>por pulso de <b>START</b></i> ) o en salida ( <i>por pulso de <b>START PEATONAL</b></i> ) <b>Función disponible sólo si hay un semáforo conectado a través de la unidad de gestión SEM</b>	Off	
90	APERTURA PEATONAL	20%	100%	Ajustable desde el 20% hasta el 100%	100%	
91	PAUSA PEATONAL	= START		La pausa en apertura peatonal es igual a la pausa de apertura total	= Start	
		Off		Desactivada		
		1	240	Ajustable de 1 segundo a 4 minutos		
92	TIMER	Off		Transforma la entrada seleccionada en una entrada a la que se puede conectar un reloj externo ( <i>en la bornera CN1</i> )	Off	
		En Fotocélula 2				
		En START peatonal				
94	24V AUX (Max. 500 mA)  Permite la conexión de accesorios adicionales por relay que funcionarán según la opción elegida en este menú	Siempre		AUX siempre alimentada	Siempre	
		En ciclo		AUX alimentada sólo durante el ciclo		
		Apertura		AUX alimentada sólo durante la apertura		
		Cierre		AUX alimentada sólo durante el cierre		
		En pausa		AUX alimentada sólo durante la pausa		
		Gestión freno positivo		AUX alimentada cuando la cancela está parada. <b>Ej.: un freno eléctrico positivo conectado por relé</b>		
		Gestión freno negativo MAGLOCK		AUX alimentada durante el ciclo y 1 s. antes del arranque <b>Ej.: un freno eléctrico negativo conectado por relé</b>		
		Indicador de cancela abierta (luz piloto)		<b>1 relampagueo/segundo</b> - cancela en apertura <b>2 relampagueos/segundo</b> - cancela en cierre <b>Encendida fija</b> - cancela en estado «STOP» o «ABIERTO»		
		Start 3 s		AUX alimentada en cada pulso de START o intervención de fotocélula o banda de seguridad, durante un tiempo de 3s. <b>Ej.: activación de una luz conectada mediante relé</b>		
95	PHOTOTEST	Fotocélula 1		Test habilitado sólo en la Fotocélula 1	Off	
		Fotocélula 2		Test habilitado sólo en la Fotocélula 2		
		Fotocélulas 1 y 2		Test habilitado en la Fotocélula 1 y en la Fotocélula 2		
		Off		Desactivado		
97	FOTOCÉLULA 1	Cierre		Si se activa la fotocélula durante el cierre, la cancela invierte el movimiento; si se activa la fotocélula durante la pausa, ella impide el cierre de la cancela	Cierre	
		Apertura y cierre		Si se activa la fotocélula durante la apertura o el cierre, el movimiento se detiene; a la liberación de la fotocélula, el movimiento continúa		
		Stop		Si se activa la fotocélula antes la señal de START, el pulso será ignorado; si se activa la fotocélula después de la señal de START, será ignorada la fotocélula. Si se activa la fotocélula durante el cierre, reabrirá la cancela		
		Stop y cierre		Si se activa la fotocélula durante el cierre, el movimiento se detiene; a la liberación de la fotocélula, sigue el cierre		
		Cerrar		La fotocélula detiene la cancela hasta que está activada, tanto en apertura como en cierre; a su liberación, la fotocélula envía una señal de cierre ( <i>la cancela cierra 1 segundo después de la liberación de la fotocélula</i> )		
		Recarga pausa		Si se activa la fotocélula durante el movimiento, ella detiene el movimiento; una vez liberada, el movimiento continúa. Si se activa la fotocélula durante la pausa, ella recarga automáticamente el tiempo de pausa		
		Cancela tiempo de pausa		Cuando la cancela está abierta, la espira impide el cierre hasta que está activada. La función de espira siempre permanecerá deshabilitada durante el movimiento de cierre		

MENÚ ESPECIAL		SET	DESCRIPCIÓN	DEFAULT	NOTE
98	FOTOCELULA 2	<i>Cierre</i>	Si se activa la fotocélula durante el cierre, la cancela invierte el movimiento; si se activa la fotocélula durante la pausa, ella impide el cierre de la cancela	Apertura y Cierre	
		<i>Apertura y cierre</i>	Si se activa la fotocélula durante la apertura o el cierre, el movimiento se detiene; a la liberación de la fotocélula, el movimiento continúa		
		<i>Stop</i>	Si se activa la fotocélula antes la señal de START, el pulso será ignorado; si se activa la fotocélula después de la señal de START, será ignorada la fotocélula. Si se activa la fotocélula durante el cierre, reabrirá la cancela		
		<i>Stop y abre</i>	Si se activa la fotocélula durante la apertura, ella detiene el movimiento; a la liberación de la fotocélula, el movimiento de apertura continúa. La fotocélula siempre es ignorada durante el movimiento de cierre		
		<i>Stop y cierre</i>	Si se activa la fotocélula durante el cierre, el movimiento se detiene; a la liberación de la fotocélula, sigue el cierre		
		<i>Cerrar</i>	La fotocélula detiene la cancela hasta que está activada, tanto en apertura como en cierre; a su liberación, la fotocélula envía una señal de cierre ( <i>la cancela cierra 1 segundo después de la liberación de la fotocélula</i> )		
		<i>Recarga pausa</i>	Si se activa la fotocélula durante el movimiento, ella detiene el movimiento; una vez liberada, el movimiento continúa. Si se activa la fotocélula durante la pausa, ella recarga automáticamente el tiempo de pausa		
		<i>Recarga pausa Foto cierre</i>	Si se activa la fotocélula durante la pausa, ella carga de nuevo el tiempo de pausa. Si se activa en el cierre, la fotocélula invierte el movimiento		
		<i>Cancela tiempo de pausa</i>	Si se activa la fotocélula durante la apertura, la pausa o el cierre, la cancela reabre completamente y después cierra sin contar el tiempo de pausa		
		<i>Banda de seguridad 2</i>	Permite la conexión de una segunda banda de seguridad; Es posible elegir la dirección de trabajo de la segunda banda de seguridad a través del menú 103		
100	BANDA DE SEGURIDAD 1 <i>Menú visible en los modelos R2F</i>	<i>Normal</i>	Activación banda de seguridad estándar - Contacto N.C.	Normal	
		<i>8K2</i>	Activación banda seguridad protegida por resistencia 8K2		
	BANDA DE SEGURIDAD 1 <i>Menú visible en el modelo R2BF</i>	<i>Normal</i>	Activación banda de seguridad estándar - Contacto N.C.		
		<i>8K2 N.C.</i>	Activación banda seguridad protegida por resistencia 8K2		
		<i>8K2 N.C. Doble</i>	Activación de dos bandas protegidas por resistencia 8K2		
		<i>8K2 RES</i>	Activación banda resistiva protegida por resistencia 8K2		
<i>8K2 RES Doble</i>	Activación de dos bandas de seguridad resistivas conectadas en paralelo y protegidas por resistencia 8K2				
102	DIRECCION BANDA DE SEGURIDAD 1	<i>Apertura y cierre</i>	Activación banda de seguridad 1 en apertura y cierre	Apertura y Cierre	
		<i>Solo apertura</i>	Activación banda de seguridad 1 sólo en apertura		
		<i>Solo cierre</i>	Activación banda de seguridad 1 sólo en cierre		
103	DIRECCION BANDA DE SEGURIDAD 2 <i>visible con menú 98 en «BANDA SEG. 2»</i>	<i>Apertura y cierre</i>	Activación banda de seguridad 2 en apertura y cierre	Apertura y Cierre	
		<i>Solo apertura</i>	Activación banda de seguridad 2 sólo en apertura		
		<i>Solo cierre</i>	Activación banda de seguridad 2 sólo en cierre		
104	SELECCION FIN DE CARRERA	<i>Automática</i>	Presencia fin de carrera detectada durante el aprendizaje	Automatica	
		<i>Solo apertura</i>	Activación fin de carrera sólo en apertura		
		<i>Solo cierre</i>	Activación fin de carrera sólo en cierre		
		<i>Interno motor</i>	Activar si el operador está equipado con un final de carrera interno que interrumpe la fase del motor		

MENÚ ESPECIAL		SET		DESCRIPCIÓN	DEFAULT	NOTE
106	DIAGNOSIS	1	10	Permite visualizar los últimos 10 eventos ( <i>alarmas</i> ) ocurridos ( <b>Ver el capítulo «ALARMAS»</b> )	----	
107	CICLOS MANUTENCION	100	240000	Ajustable desde 100 hasta 240000 ciclos	100000	
108	CICLOS CUMPLIDOS	0	240000	Señala los ciclos ejecutados. <b>Para resetear tener comprimido OK</b>	0	
112	PASSWORD	<b>Nota: no es posible configurar «0000»</b>		Permite establecer contraseña que impide la modificación de los parámetros de la tarjeta	----	
114	GESTION EXP	SEM 2		En la salida EXP es posible conectar la unidad de gestión SEM2	SEM 2	
		Relay		En la salida EXP es posible conectar una unidad de gestión relay		
116	REPETICION RETRASO HOJA	On	Off	En caso de STOP a mitad de carrera, las hojas repiten el tiempo de retraso de hoja configurado el los menús 26 y 27	On	
118	LATCH	Off		Desactivado	Off	
		Apertura		Habilita el botón de LATCH conectado a la entrada N.O. «START PEATONAL» <b>(al activar el LATCH, se deshabilita la función START PEATONAL)</b> Después de un pulso de LATCH, la cancela se abre y permanece abierta hasta un nuevo pulso del botón LATCH		
		Cierre		Habilita el botón de LATCH conectado a la entrada N.O. «START PEATONAL» <b>(al activar el LATCH, se deshabilita la función START PEATONAL)</b> Después de un pulso de LATCH, la cancela se cierra y permanece cerrada hasta un nuevo pulso del botón LATCH		
<b>Para desactivar el LATCH, presionar nuevamente el mismo botón que se usó para habilitarlo</b> <b>El pulso de LATCH también se puede enviar desde Tx o SEACLOUD, manteniendo así libre la entrada de START PEATONAL</b>						
119	VELOCIDAD ESCRITURA PANTALLA	De 30%	hasta el 100%	La velocidad de desplazamiento del texto en la pantalla es ajustable del 30% al 100%	80%	
<b>Con el menú 119 configurado en el valor mínimo del 30%, la velocidad de desplazamiento será baja.</b> <b>Por el contrario, ajustada al valor máximo del 100%, la velocidad de desplazamiento del texto será muy alta.</b> <b>Atención: ¡la velocidad no cambia en la pantalla del programador JOLLY 3!</b>						
120	MENU BASICO	<p style="text-align: center;"><b>Apretar OK para quitar el menú especial.</b>  <b>El menú especial se desactiva automáticamente después de 20 minutos</b></p>				
121	TIPO FOTO 1 <i>Menú visible en el modelo R2BF</i>	Normal		Fotocélula estándar sin control 10K	Normal	
		Foto 1 10K		Fotocélula con control 10K		
122	TIPO FOTO 2 <i>Menú visible en el modelo R2BF</i>	Normal		Fotocélula estándar sin control 10K	Normal	
		Foto 2 10K		Fotocélula con control 10K		
132	RELAY <i>Menú visible en el modelo R2BF</i>	Start 3s		Permite la activación del relé para 3 segundos con cada pulso de START o de reapertura	Start 3s	
		Off		Deshabilitado		
190	MENU BASE <i>Solo modelo R2BF</i>	<p style="text-align: center;"><b>Apretar OK para quitar el menú especial.</b>  <b>El menú especial se desactiva automáticamente después de 20 minutos</b></p>				

## PARTE DEDICADA AL USUARIO Y AL INSTALADOR

**MANTENIMIENTO:** Periódicamente, según el número de maniobras realizadas y según el tipo de operador, si hay un cambio en las fricciones, mal funcionamientos o incumplimiento de los tiempos establecidos, **sería aconsejable reprogramar los tiempos de trabajo en la tarjeta electrónica.** Limpiar periódicamente las ópticas de las fotocélulas.

**ADVERTENCIAS:** La instalación eléctrica y la elección de la lógica de funcionamiento deben estar de acuerdo con la normativa vigente. En cualquier caso, prever un interruptor diferencial de 16A con un umbral de 0.030A. Mantenga los cables de alimentación (motores, fuentes de alimentación) separados de los cables de control (pulsadores, fotocélulas, transmisores, etc.). Para evitar interferencias, es preferible proporcionar dos fundas separadas. Este producto está diseñado para la automatización de portones residenciales o industriales y funciona en modo continuo. Está equipado con un sistema de reducción de consumo (STAND-BY), pero no cumple con las especificaciones técnicas establecidas en el Reglamento (UE) 2023/826 de la Comisión, para la aplicación de la Directiva 2009/125/CE, relativas al consumo en los modos «APAGADO», «STAND-BY» y «STAND-BY EN RED», por lo que no se aplican. No obstante, la documentación técnica contiene información sobre el consumo energético en condiciones de funcionamiento estándar, para mayor transparencia ante los usuarios y los organismos supervisores.

**REPUESTOS:** Las solicitudes deben llegar a: **SEA S.p.A. - 64100 - Teramo - ITALIA - [www.seateam.com](http://www.seateam.com)**

**SEGURIDAD Y COMPATIBILIDAD AMBIENTAL:** Se recomienda no dispersar materiales o circuitos en el medio ambiente; el producto no debe desecharse con otros desechos domésticos al final de su ciclo de vida. Para evitar daños ambientales o para la salud causados por la eliminación inadecuada de desechos, se recomienda al usuario que separe este producto de otros tipos de desechos y que lo recicle de manera responsable para favorecer la reutilización sostenible de los recursos material. Se invita a los usuarios a ponerse en contacto con el distribuidor donde se compró el producto o con la oficina de desechos local para tener toda la información sobre la recolección diferenciada y el reciclaje de este tipo de producto.

**ALMACENAMIENTO:** T = -30°C/+60°C; Humedad = min. 5% / máx. 90% (sin condensación); El producto debe ser cuidadosamente embalado y manipulado con cuidado. La manipulación del producto debe seguirse con medios adecuados.

**GARANTÍA:** Consulte las condiciones de venta

**DESMONTAJE Y MANTENIMIENTO:** La desinstalación o el desmontaje o el mantenimiento del producto deben ser realizados exclusivamente por personal autorizado y experto.

**EL FABRICANTE NO PUEDE SER CONSIDERADO RESPONSABLE DE NINGÚN DAÑO CAUSADO POR UN USO INCORRECTO E IRRACIONAL**

*SEA S.p.A. se reserva el derecho de realizar cambios o variaciones que retenga oportunas para sus productos y/o este manual, sin previo aviso*

### ADVERTENCIAS GENERALES PARA INSTALADOR Y USUARIO

1. Leer las instrucciones de instalación antes de comenzar la instalación. Mantenga las instrucciones para consultas futuras
2. No dispersar en el ambiente los materiales de embalaje del producto o del circuito
3. Este producto fue diseñado y construido exclusivamente para el uso especificado en esta documentación. Cualquier otro uso no expresamente indicado puede afectar la integridad del producto y ser una fuente de peligro. El uso inadecuado es también causa de anulación de la garantía. SEA S.p.A. se exime de toda responsabilidad causadas por uso inapropiado o diferente de aquel para el que el sistema automatizado fue producido
4. Los productos cumplen con las Directivas: Maquinas (2006/42/CE y siguientes modificaciones), Baja Tensión (2006/95/CE, y siguientes modificaciones), Compatibilidad Electromagnética (2004/108/CE modificada). La instalación debe ser llevada a cabo de conformidad a las normas EN 12453 y EN 12445
5. No instalar el dispositivo en una atmósfera explosiva
6. SEA S.p.A. no es responsable del incumplimiento de la mano de obra en la construcción de la cancela a automatizar y tampoco de las deformaciones que puedan producirse durante el uso
7. Antes de realizar cualquier operación apagar la fuente de alimentación y desconectar las baterías. Comprobar que el sistema de puesta a tierra sea diseñado de una manera profesional y conectar las partes metálicas del cierre
8. Para cada instalación se recomienda utilizar como mínimo una luz parpadeante y una señal de alarma conectada a la estructura de la cancela
9. SEA S.p.A. no acepta responsabilidad por seguridad y buen funcionamiento de la automatización en caso de uso de componentes no producidos por SEA
10. Para el mantenimiento utilizar únicamente piezas originales SEAS.p.A.
11. No modificar los componentes del sistema automatizado
12. El instalador debe proporcionar toda la información relativa al funcionamiento manual del sistema en caso de emergencia y dar al usuario el manual de uso del producto
13. No permita que niños o adultos permanecen cerca del producto durante la operación. La aplicación no puede ser utilizada por niños, personas con movilidad reducida de tipo físico, mental, sensorial o igual por personas sin experiencia o formación necesaria. Tener los transmisores fuera del alcance de niños así como cualquier otro generador de impulsos radio para evitar que la automatización pueda ser accionada accidentalmente
14. El tránsito a través de las hojas sólo se permite cuando la puerta está completamente abierta
15. Todas operaciones de mantenimiento, reparación o control deberán ser realizadas por personal calificado. Evitar cualquier intento a reparar o ajustar. En caso de necesidad comunicarse con un personal SEA calificado. Sólo se puede realizar la operación de desbloqueo manual
16. La longitud máxima de los cables de alimentación entre motor y central no debe ser superior a 10 metros. Utilizar cables con 2,5 mm<sup>2</sup>. Utilizar cables con doble aislamiento (cables con funda) hasta muy cerca de los bornes, especialmente por el cable de alimentación (230V). Además, es necesario mantener adecuadamente distanciados (por lo menos 2,5 mm en aire) los conductores de baja tensión (230V) y los conductores de baja tensión de seguridad (SELV) o utilizar una funda adecuada que proporcione aislamiento adicional con un espesor mínimo de 1 mm.



»TABLETA ELECTRONICA DIGITAL S/RX 2M C/CONT 120V MARCA SEA SKU: 23021110  
MOD.SWING 2 DG/23106015.



**Automatic Gate Openers**

International registered trademark n. 804888

**SEA S.p.A.**

**Zona Industriale Sant'Atto - 64100 - Teramo - ITALY**

**Tel. +39 0 861 588341 r.a.**

[www.seateam.com](http://www.seateam.com)

# MANUAL DE INSTALACION

